

Teile Liste:

Menge	Bezeichnung	Menge	Bezeichnung
1x	Frontschutzbügel	8x	12-1,75mm Mutter
2x	Obere Halterung (nur für Fzg. Ohne Abschlepphaken!)	2x	10-1,5mm x 35mm Sechskantschraube
1x	Halterung Links / Fahrerseite	2x	10mm Sicherungsscheibe
1x	Halterung Rechts / Beifahrerseite	4x	10mm x 27mm OD 3mm U-Scheibe
1x	Stützhalterung Links / Fahrerseite	2x	10-1,5mm Mutter
1x	Stützhalterung Rechts / Beifahrerseite	2x	5-,5mm x 15mm Innensechskantschraube
2x	12-1,5mm x 30mm Spezial Sechskantschraube mit fein Gewinde (nur für Fzg. Ohne Abschlepphaken!)	4x	5mm x 10mm OD x 1mm U-Scheibe
4x	12-1,75mm x 35mm Sechskantschraube	2x	5mm Sicherungsmutter
14x	12mm x 32mm OD x 3mm U-Scheibe	1x	Innensechskantschlüssel
10x	12mm Sicherungsscheibe		

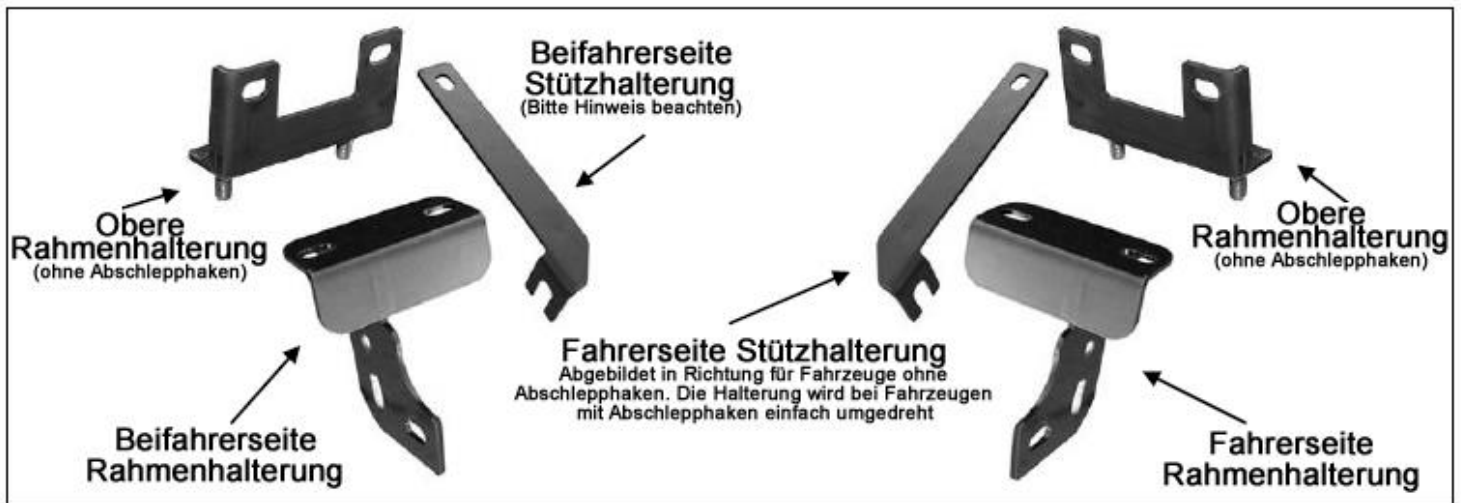

Montage:

- Nehmen Sie den Artikel aus der Verpackung. Überprüfen Sie, ob alle Teile vorhanden sind. Lesen Sie sich diese Anleitung sorgfältig durch, bevor Sie mit der Montage beginnen. Es ist erforderlich die Frontschürze / den Spritzschutz einzuschneiden.**
- Beginnen Sie an der Unterseite der Frontstoßstange. Entfernen Sie vorsichtig den Kunststoff Spritzschutz. **Hinweis:** Je nachdem welches Modell Sie haben, kann der Spritzschutz mit Sechskantschrauben und einigen zweiteiligen Kunststoff Clips zum reindrücken am Fahrzeugboden befestigt sein, **(Bild 1A)**. Entfernen Sie alle Sechskantschrauben und finden Sie die Clips hinter der Stoßstangenabdeckung. Hebeln Sie vorsichtig den Kopf des Clips, z.B. mit einem kleinen, flachen Schraubendreher, hoch und entfernen Sie den gesamten Clip, **(Bild 1B)**. Merken Sie sich genau, welcher Clip / Schraube, sich an welcher Position befindet, um später den Rückbau vornehmen zu können. Ggf. ist der Spritzschutz an den Ecken noch mit Nieten an der Front befestigt. Verwenden Sie z.B. einen Seitenschneider, um die Nieten zu entfernen. Sobald Sie alle Schrauben, Clips und Nieten entfernt haben, legen Sie den Spritzschutz zur Seite.
- Für Fahrzeuge ohne Abschlepphaken:**
 - Entfernen Sie die vorhandenen Muttern von den Schrauben an der Stoßstangen, **(Bild 2)**.
 - Nehmen Sie (1x) die obere Halterung (passt bei Fzg. ohne Abschlepphaken links, wie auch rechts) und die Halterung für die Fahrerseite, **(Bild 3)**. Schrauben Sie die beiden Halterungen zusammen. Verwenden Sie hierfür: (2x) 12mm U-Scheibe, (2x) 12mm Sicherungsscheibe und (2x) 12mm Mutter, **(Bild 4)**. Ziehen Sie die Schrauben aber noch nicht fest an.
 - Führen Sie die zusammengeschaubten Halterungen von hinten in die Stoßstange ein und richten Sie die Löcher mit den beiden Schrauben an der Stoßstange aus. Montieren Sie nun die Halterung an den Schrauben. Verwenden Sie hierfür die original Muttern. Ziehen Sie die Muttern aber noch nicht fest an, **(Bild 4)**.

Hinweis: Bei einigen Fahrzeugen kann es einfacher sein, wenn Sie erst die obere Halterung am Fahrzeug befestigen und anschließend die Halterung für die Fahrerseite, wie oben beschrieben, montieren.

- d) Montieren Sie den Stützhalter der Fahrerseite, mit dem gebogenen Ende in Richtung Fahrzeugfront, **(Bild 3 & 4)**. Schrauben Sie den Stützhalter an die Innenseite des Halters für die Fahrerseite. Nutzen Sie hierzu das obere runde Loch in der Halterung. Verwenden Sie für die Montage: (1x) 10mm x 35 Schraube, (2x) 10mm U-Scheibe, (1x) 10mm Sicherungsscheibe und (1x) Mutter.
- e) Befestigen Sie das flache Ende des Stützhalters am Rahmen des Fahrzeuges. Verwenden Sie hierfür: (1x) 12-1,5mm x 30mm **Spezial Sechskantschraube mit fein Gewinde**, (1x) 12mm U-Scheibe und (1x) 12mm Sicherungsscheibe, **(Bild 4)**. **WICHTIG:** Das untere Loch am Rahmen verfügt über ein **fein-Gewinde**. Verwenden Sie unbedingt nur die mitgelieferte Spezial Schraube. Ziehen Sie die Schrauben an, aber noch nicht fest.

Für Fahrzeuge mit Abschlepphaken:

- a) Entfernen Sie die beiden Muttern, mit denen die Abschlepphaken vorne auf der Rückseite der Stoßstange befestigt sind, **(Bild 5)**.
 - b) Nehmen Sie die Halterung für die Fahrerseite, **(Bild 6)**. Montieren Sie die Halterung an den Montagebolzen für die Abschlepphaken. Verwenden Sie hierfür die original Muttern. Ziehen Sie die Muttern noch nicht ganz fest.
 - c) Richten Sie nun das flache Ende des Stützhalters für die Fahrerseite an der Innenseite der Halterung für die Fahrerseite aus. Das rechte hintere Loch des Stützhalters wird später am Frontbügel befestigt.
 - d) Befestigen Sie das gebogene Ende des Stützhalters am hinteren Bolzen des Abschlepphakens. Lösen Sie den hinteren Montage Bolzen des Abschlepphakens und führen Sie das genutete Ende der Stützhalterung unter den Kopf des original Bolzens ein, **(Bild 6)**.
 - e) Ziehen Sie die Schrauben an, aber noch nicht fest.
4. Führen Sie den entsprechenden Schritt unter **Punkt 3** ebenfalls für die Beifahrerseite durch.
 5. Positionieren Sie nun den Frontbügel auf den Halterungen. Dies lässt sich mit Hilfe einfacher durchführen. Verwenden Sie zur Befestigung: (4x) 12-1,75mm x 35mm Sechskantschraube, (4x) 12mm Sicherungsscheibe, (8x) 12mm U-Scheibe und (4x) 12mm Mutter, **(Bild 7)**. **Hinweis:** Bei Fahrzeugen mit Abschlepphaken führen Sie den hinteren Bolzen durch die Öffnung im Frontschutzbügel, die Halterung und durch das flache Ende des Stützhalters ein. Ziehen Sie die Schrauben an, aber noch nicht fest.
 6. Schauen Sie sich nun den Bügel mit einigem Abstand an und überprüfen Sie, ob dieser mittig und gerade am Fahrzeug sitzt. Richten Sie den Bügel ggf. korrekt aus. Ziehen Sie nun nur die Schrauben fest, die die Halterungen am Fahrzeug halten, aber nicht die Schrauben, die mit dem Bügel verbunden sind. Entfernen Sie danach den Frontbügel wieder.
 7. Halten Sie nun den Spritzschutz an die Frontstoßstange und richten Sie diesen an den Montagepunkten aus, **(Bild 8)**. Markieren Sie die Position der Halterungen auf der Rückseite des Spritzschutzes, **(Bild 9)**. Schneiden Sie nun einen etwa 1,3cm breiten und 10cm langen Schlitz in den Spritzschutz, **(Bild 10)**. **WICHTIGER HINWEIS:** Die Größe des Schlitzes ist nur eine ca. Angabe! Je nach Ausführung und Design des Spritzschutzes und der Frontstoßstange kann die Größe ggf. variieren. Es kann, bei Fahrzeugen mit Abschlepphaken, ebenfalls erforderlich sein, weitere Schnitte vorzunehmen um den Stützhaltern entsprechenden Raum zu geben. **WICHTIG:** Um die Stabilität des Spritzschutzes zu wahren, sollten die Einschnitte nicht größer gemacht werden als notwendig. Schneiden Sie nicht durch die vorderen oder hinteren Kanten der Abdeckung, **(Bild 10)**. Führen Sie zuerst nur kleine Schnitte durch und überprüfen Sie dann jedes Mal, ob eine saubere Montage möglich ist.
 8. Überprüfen Sie den Sitz und montieren Sie den Spritzschutz wieder am Fahrzeug mit dem originalen Montagmaterial. Verwenden Sie (2x) 5mm x 15mm Innensechskantschraube, (4x) 5mm U-Scheibe und (2x) 5mm Sicherungsmutter, um die entfernten Niete an den Ecken zu ersetzen, sofern notwendig, **(Bild 11)**.
 9. Montieren Sie nun wieder den Frontbügel, wie in **Schritt 5** beschrieben, **(Bild 7)**.
 10. Richten Sie den Frontschutzbügel aus und ziehen Sie alle Schrauben fest an.
 11. Überprüfen Sie regelmäßig den korrekten Sitz des Frontbügels und gehen Sie sicher, dass alle Schrauben fest angezogen sind.

WICHTIG!!!

Verwenden Sie nur das Montagmaterial, das dem Paket beiliegt! Andere Schrauben dürfen nicht verwendet werden!

Zum Schutz des Frontschutzbügels sollte das Produkt nach der Montage gewachst werden. Wir empfehlen regelmäßiges Wachsen um durch eine Schutzschicht das Finish zu schützen. Benutzen Sie keine Art von Politur oder Wachs, die Scheuer- oder Schleifmittel enthalten, diese könnten das Finish beschädigen.

Für Edelstahl: Versuche in unserem Betrieb haben gezeigt, dass im Hinblick auf Reinigungswirkung, Konservierung und leichte Anwendung, Fabrikate wie Cilit, Stahlfix und 3M gute Pflege-Ergebnisse vorweisen können.

Montage auf der Fahrerseite

Hebeln Sie den den Kopf des Clips hoch um den gesamten Clip entfernen zu können.



(Bild 1A) Foto von der Rückseite der Stoßstange



Bild 1B

Entfernen Sie die beiden original Muttern von den unteren Stoßstangen Bolzen



Bild 2 Foto zeigt die Fahrerseite von hinten. Modell ohne Abschlepphaken.

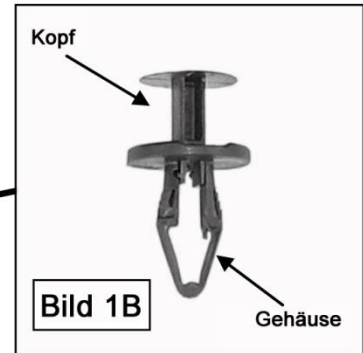
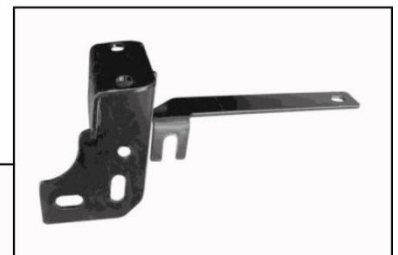

Front

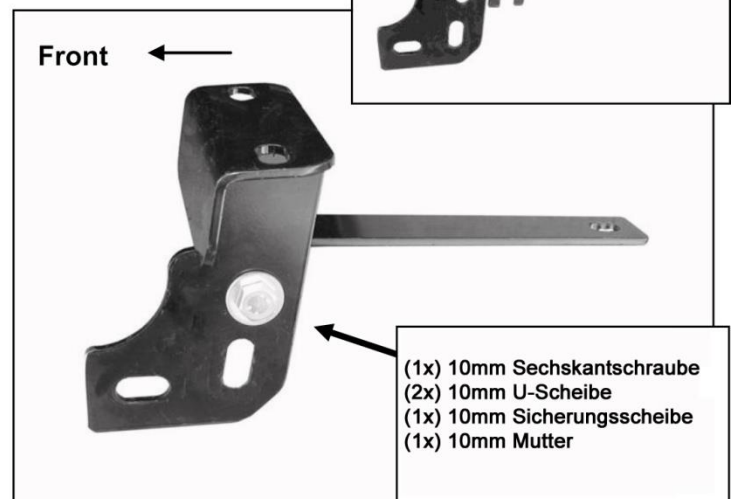

(1x) 10mm Sechskantschraube
(2x) 10mm U-Scheibe
(1x) 10mm Sicherungsscheibe
(1x) 10mm Mutter

Bild 3 Stützhalterung Fahrerseite (bei Fahrzeugen ohne Abschlepphaken)

Rahmenhalterung (Fzg. ohne Abschlepphaken). Verwenden Sie die Original Muttern.



Bild 4

Sie benötigen zur Montage der Halterung auf der Fahrerseite:

(2x) 12mm U-Scheibe
(2x) 12mm Sicherungsscheibe
(2x) 12mm Mutter

WICHTIG: Bei Fahrzeugen ohne Abschlepphaken verwenden Sie unbedingt nur das beiliegende Montagematerial
12-1,5mm x 30mm Sechskantschraube mit fein Gewinde
12mm U-Scheibe
12mm Sicherungsscheibe

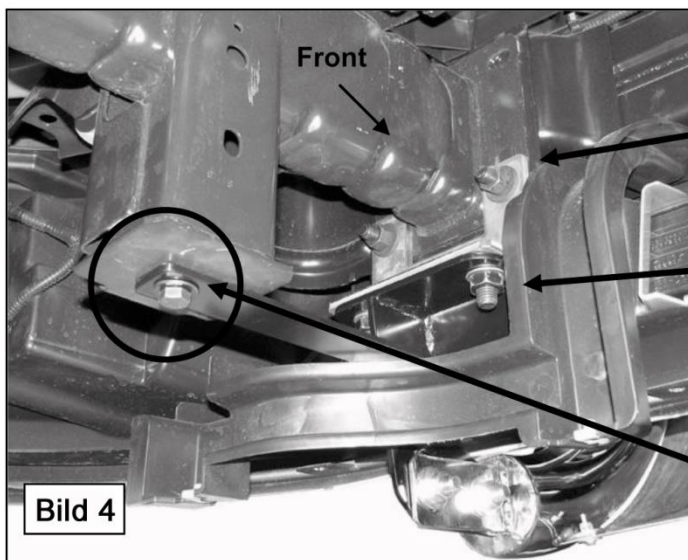
Montage auf der Fahrerseite



Bild 5 Montagepunkte an der Fahrerseite. Ansicht von hinter der Stoßstange. Modell mit Abschlepphaken.

12mm x 35mm Sechskantschraube
 (2x) 12mm U-Scheibe
 12mm Sicherungsscheibe
 12mm Mutter
 (verbinden den Frontschutzbügel auch mit dem Montagehalter)

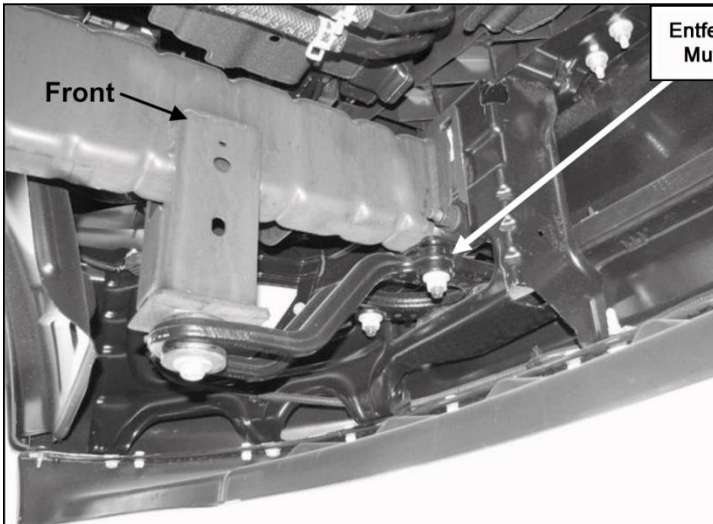

Bild 6 Stützhalter für die Fahrerseite in der Position für Fahrzeuge mit Abschlepphaken.

Zur besseren Veranschaulichung ist die Montage ohne den Spritzschutz dargestellt

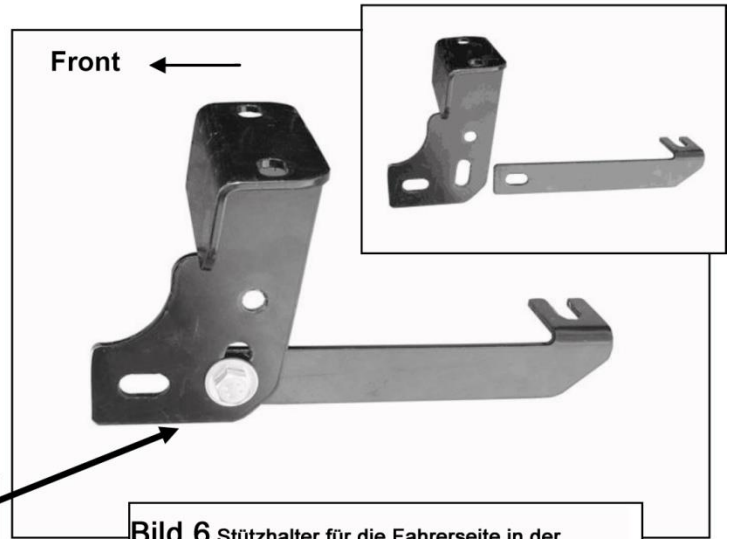
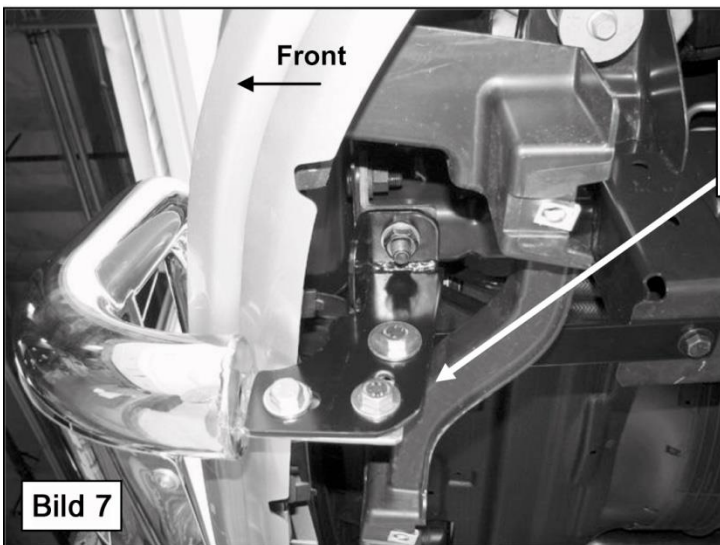

(2x) 12mm x 35mm Sechskantschraube
 (4x) 12mm U-Scheibe
 (2x) 12mm Sicherungsscheibe
 (2x) 12mm Mutter

Bild 7

Halten Sie den Spritzschutz an die Halterungen und markieren Sie die Punkte zum schneiden, um die Halterungen "frei" zu legen. Schneiden Sie nur so viel aus wie nötig um die Halterungen durch den Spritzschutz durchführen zu können.



Bild 8

Montage an der Fahrerseite

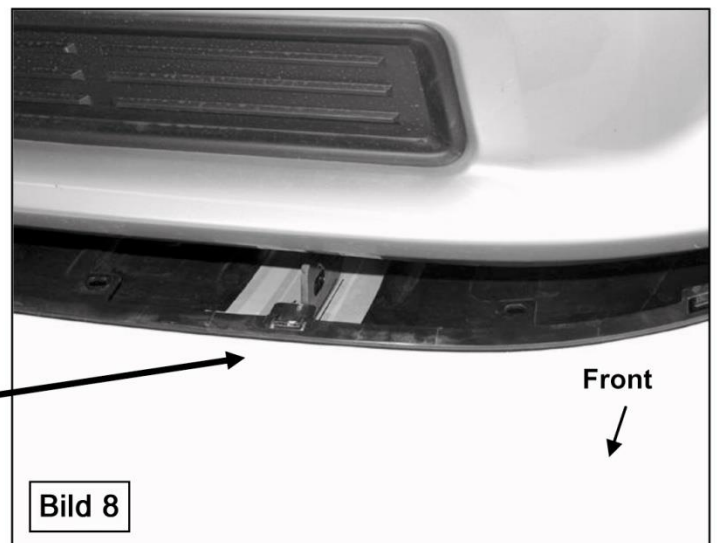
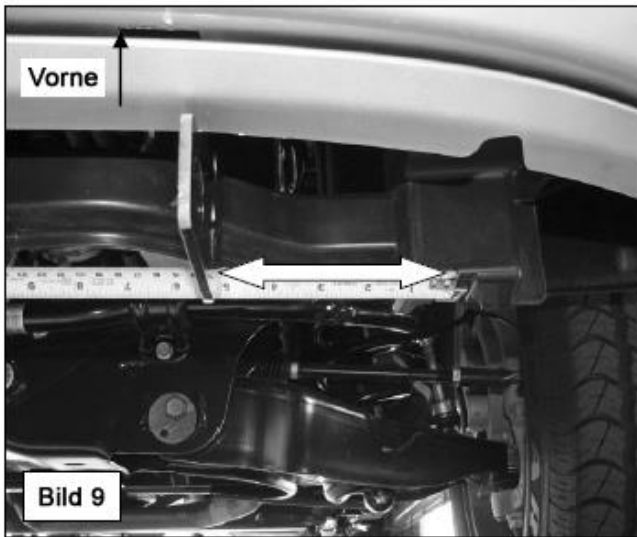

Messen Sie die Entfernung vom Montagepunkt für den Spritzschutz zur Halterung auf der Fahrer- und Beifahrerseite. Nutzen Sie dieses Maß als Referenz Punkt um die Position zu bestimmen, bevor Sie den 1/2" breiten und 4" langen Schlitz schneiden.

Schneiden Sie nur soviel weg, um die Halterungen durch den Spritzschutz hindurch zu führen. Schneiden Sie nicht durch die vordere Kante des Spritzschutzes!

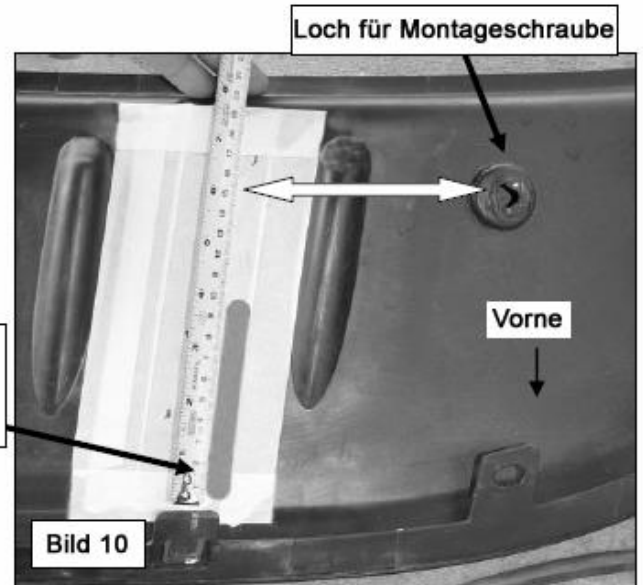

Zur besseren Darstellung zeigen die Bilder die Montage ohne Spritzschutz

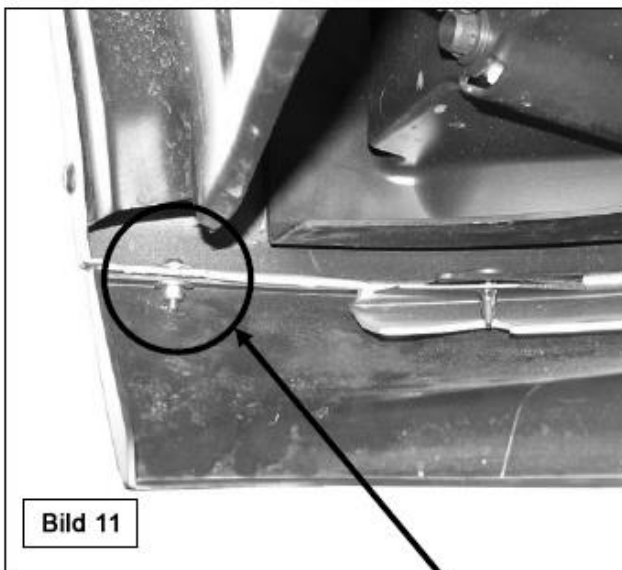

Sofern notwendig ersetzen Sie die Nieten an den Ecken des Spritzschutzes mit den beiliegenden:
5x15mm Kopfschrauben
(2x) 5mm U-Scheiben
5mm Sicherungsmuttern

