

Montageanleitung Frontbügel Dodge Ram 1500 (2019-)

Nicht passend für 1500 Classic / 2020 Diesel Modelle und Rebel

Teile Liste:

Menge	Bezeichnung	Menge	Bezeichnung
1x	Frontbügel	8x	12mm U-Scheibe
1x	Rahmenhalterung links/Fahrerseite	4x	12mm Sicherungsscheibe
1x	Zusatzhalterung links/Fahrerseite	4x	12mm Sechskantschraube
1x	Rahmenhalterung rechts/Beifahrerseite	6x	8x30mm Sechskantschraube
1x	Zusatzhalterung rechts/Beifahrerseite	10x	8mm U-Scheibe
2x	8x25mm Bolzen Platte	8x	8mm Sicherungsscheibe
2x	8mm Kunststoff Platte	4x	8mm Mutter
4x	12x35mm Sechskantschraube		

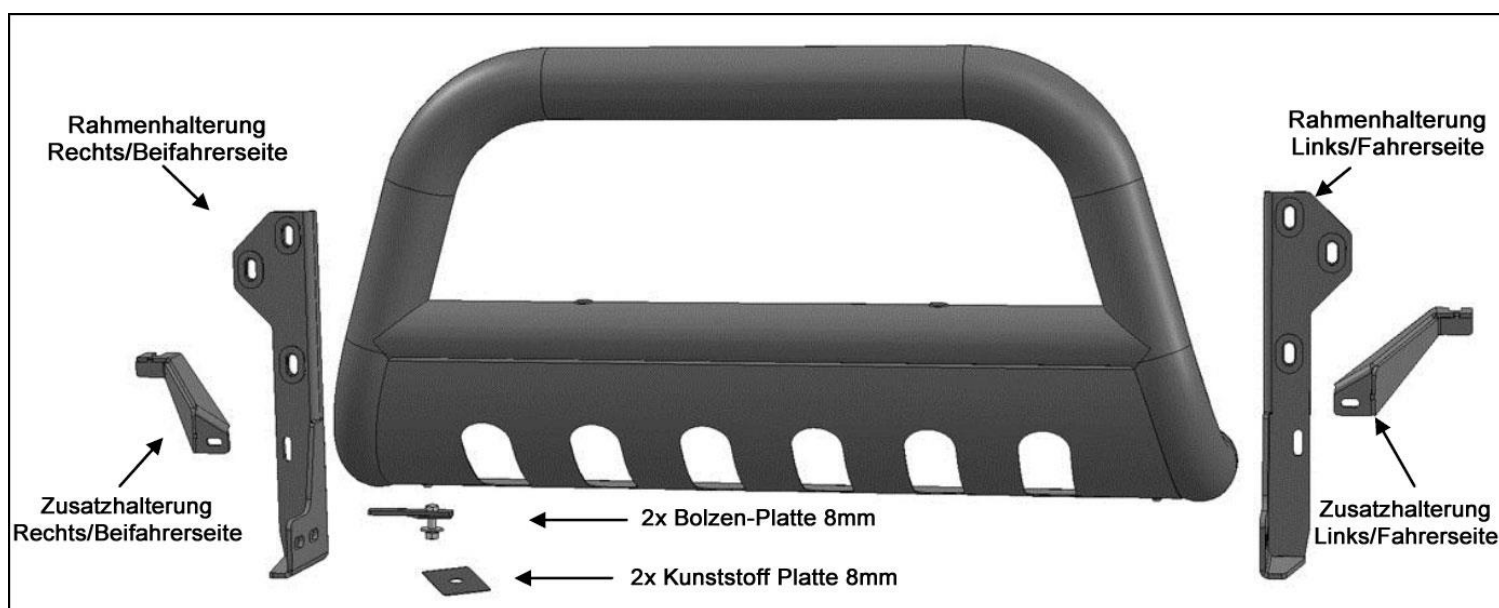

Montage:

1. Nehmen Sie den Artikel aus der Verpackung. Überprüfen Sie, ob alle Teile vorhanden sind. Lesen Sie sich diese Anleitung sorgfältig durch, bevor Sie mit der Montage beginnen. Die Montage sollte von 2 Personen vorgenommen werden. Zur Montage der Halterungen ist es erforderlich am Frontspoiler zwei Stellen auszuschneiden.
2. Entfernen Sie zuerst den unteren Frontspoiler, der unten an der Stoßstange befestigt ist. Entfernen Sie nicht den elektrischen „Aktiven Frontspoiler“ hinter der Stoßstange, sofern dieser vorhanden ist. Behalten Sie im Blick, wo Sie genau welche Schraube entfernen, damit die spätere Montage kein Problem darstellt.

3. Fahren Sie auf der Rückseite der Stoßstange der Fahrerseite mit der Montage fort, **(Bild 1)**. Nehmen Sie (1x) 8mm Bolzen Platte und (1x) 8mm Kunststoff Platte zur Hand. Führen Sie die Bolzen Platte in die Öffnung zwischen der äußeren Stoßstangenabdeckung und der Stoßstangen Halterung ein, **(Bild 2)**. Führen Sie das Gewindeende der Bolzen Platte durch das Loch in der Stoßstangenhalterung. Drehen Sie die Kunststoffplatte auf die Bolzen Platte, damit diese in der Position verbleibt. **Hinweis:** Die Kunststoffplatte dient nur dazu, die Bolzen Platte in der korrekten Position zu halten und muss nicht verwendet werden um die Halterungen zu befestigen.

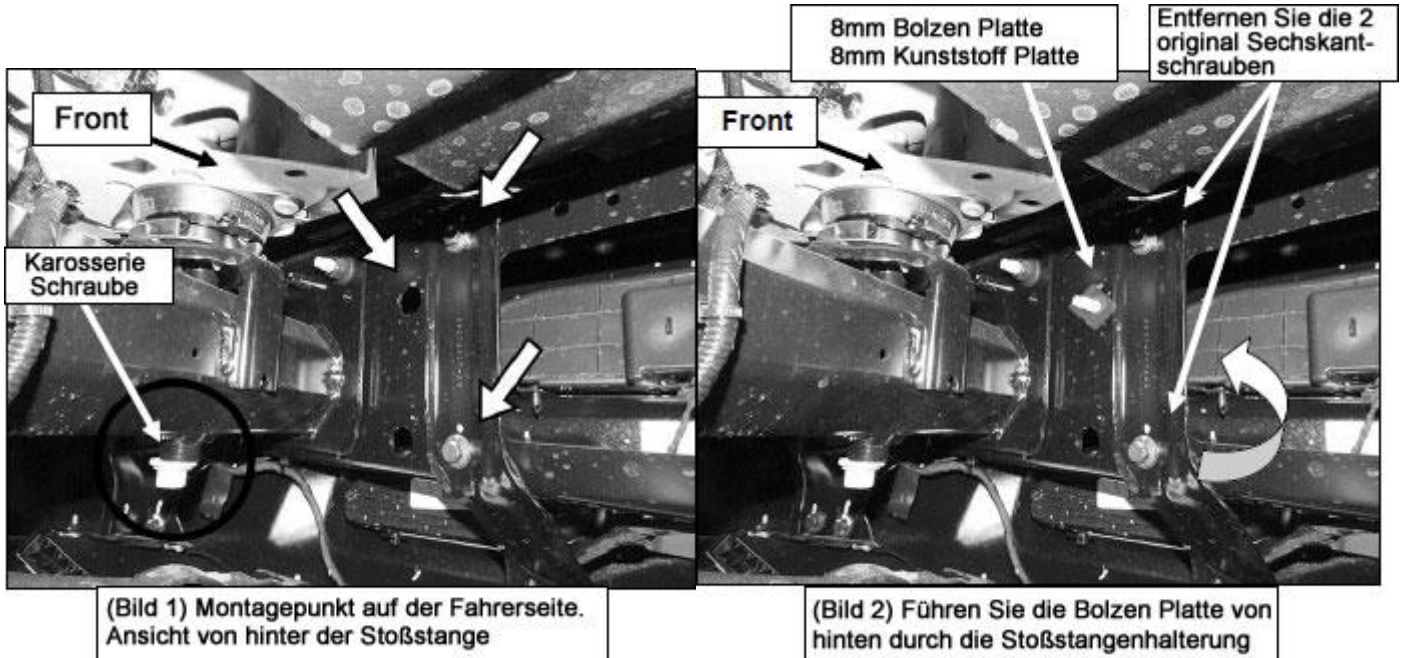

4. Entfernen Sie nun die beiden original Sechskantschrauben, mit denen die Stoßstange an den Stoßstangenhalterungen befestigt ist, **(Bilder 1 & 2)**. Nehmen Sie die Rahmenalterung für die Fahrerseite und befestigen Sie diesen an der Rückseite der Stoßstange. Verwenden Sie hierfür die beiliegenden (2x) 8x35mm Sechskantschraube, (2x) 8mm Sicherungsscheibe und (2x) 8mm U-Scheibe, **(Bild 3)**. Befestigen Sie die Halterung an der Bolzen Platte mit (1x) 8mm U-Scheibe, (1x) 8mm Sicherungsscheibe und (1x) 8mm Mutter. Ziehen Sie die Schraube nur handfest an.

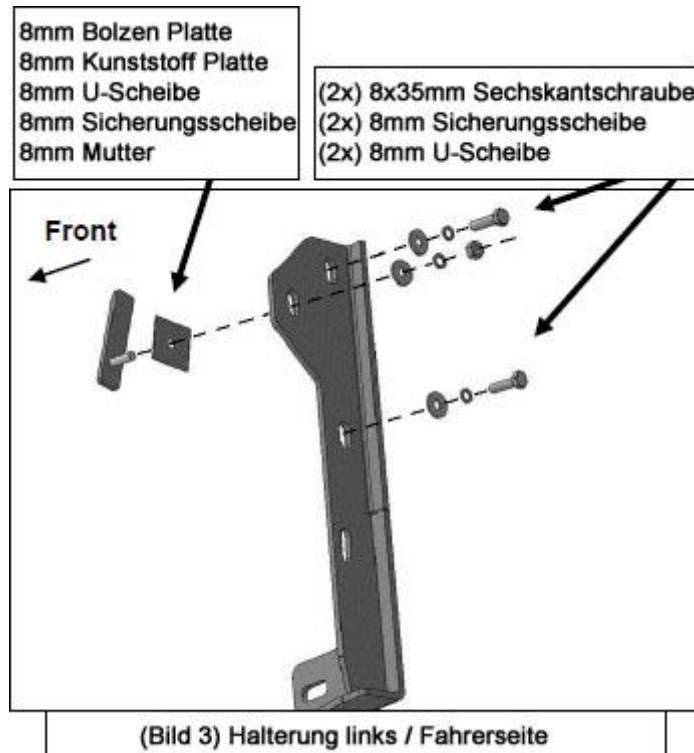

5. Lösen, aber entfernen Sie nicht, die Sechskantschraube unten am Rahmen, (**Bilder (1 & 5)**). Nehmen Sie die Zusatzhalterung für die Fahrerseite, (**Bild 4**). Führen Sie das eingeschlitzte Ende der Halterung unter die Sechskantschraube.
- Bei Modellen ohne Abschlepphaken schieben Sie den Halter einfach zwischen den Schraubenkopf und die große U-Scheibe, (**Bild 5**). Ziehen Sie die Schraube noch nicht fest an.
 - Bei Modellen mit Abschlepphaken schieben Sie die Halterung zwischen die Stahlmanschette am Rahmen und den Schraubenkopf, (**Bild 1 & 4**).

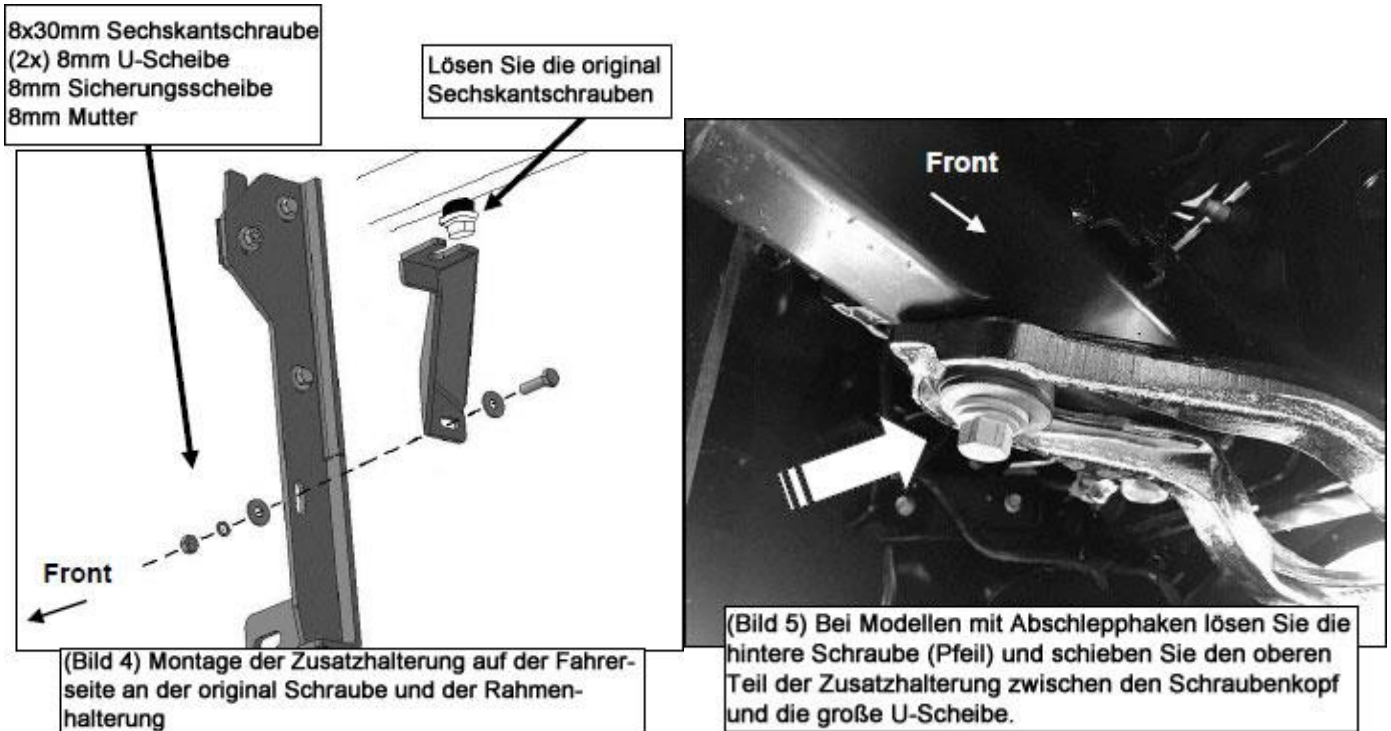

- Richten Sie das untere Ende der Zusatzhalterung an dem Schlitz in der Rahmenhalterung aus und befestigen Sie diesen mit (1x) 8x35mm Sechskantschraube, (2x) 8mm U-Scheibe, (1x) 8mm Sicherungsscheibe und (1x) 8mm Mutter, (**Bild 4**).
- Wiederholen Sie die **Schritte 3 – 6** für die Montage auf der Beifahrerseite.
- Positionieren Sie, mit Hilfe einer weiteren Person, den Frontbügel nun an den Außenseiten der Halterungen und befestigen Sie diesen mit (4x) 12x35mm Sechskantschraube, (8x) 12mm U-Scheibe, (4x) 12mm Sicherungsscheibe und (4x) 12mm Mutter, (**Bild 6**). Ziehen Sie die Schrauben noch nicht fest an.

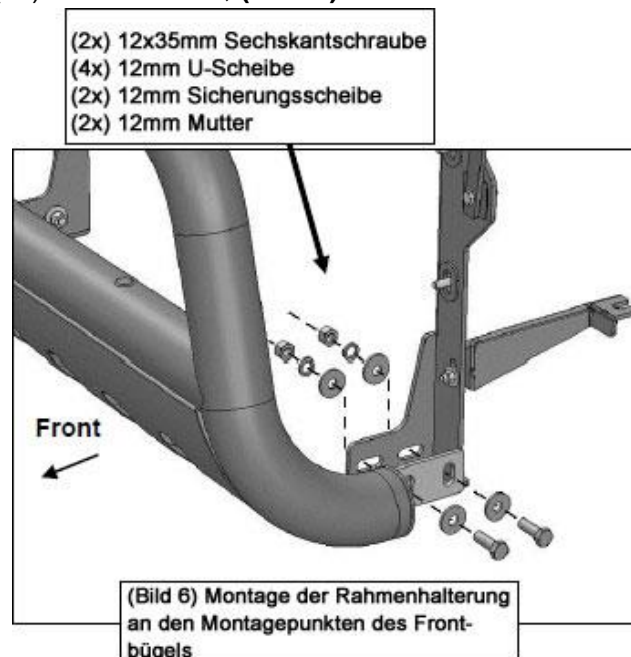

9. Überprüfen Sie, ob der Frontbügel mittig sitzt und richten Sie diesen korrekt am Fahrzeug aus. Ziehen Sie nun zuerst die Schrauben fest an, mit denen die Rahmen- und Zusatzhalterungen am Fahrzeug befestigt sind. Ziehen Sie nicht die 12mm Schrauben an, mit denen der Frontbügel an den Halterungen befestigt ist.
10. Demontieren Sie den Frontbügel vorerst wieder.
11. Halten Sie den Kunststoff Spoiler an die Stoßstange, so dass die Montagepunkte wieder übereinstimmen. Markieren Sie anschließend die Position der Halterungen auf der Rückseite des Spoilers, (**Bild 7**). Schneiden Sie nun die entsprechenden Schlitzze von der Unterseite des Spoilers aus. **Wichtig:** Um eine Schwächung des Spoilers zu vermeiden, schneiden Sie den Schlitz nur so groß wie nötig um Platz für die Halterungen zu schaffen. Schneiden Sie nicht durch das obere Ende oder die Montagepunkte des Spoilers, (**Bild 7**). Schneiden Sie zuerst nur kleine Stücke aus und prüfen Sie immer wieder, ob bereits ausreichend Freiraum für die Halterungen geschaffen wurde.

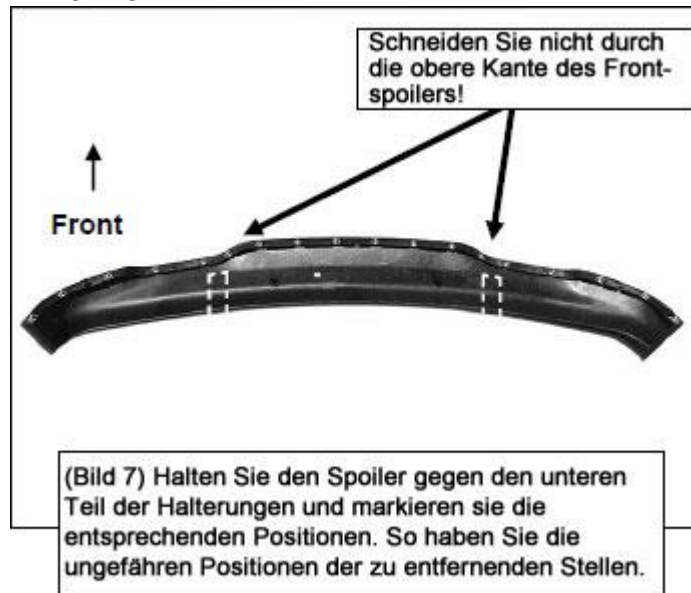

12. Montieren Sie nun den Spoiler wieder am Fahrzeug. Hinweis: Ggf. kann es notwendig sein hierfür die Halterungen wieder etwas zu lösen.
13. Befestigen Sie anschließend den Frontbügel wieder an den Halterungen, wie in **Schritt 7** beschrieben.
14. Richten Sie den Frontbügel korrekt am Fahrzeug aus und ziehen Sie anschließend alle Schrauben/Muttern fest an.
15. Überprüfen Sie regelmäßig die korrekte Montage und stellen Sie sicher, dass alle Schrauben fest angezogen sind.

WICHTIG!!!

Verwenden Sie nur das Montagmaterial, das dem Paket beiliegt! Andere Schrauben dürfen nicht verwendet werden!

Zum Schutz des Frontbügels sollte das Produkt nach der Montage gewachst werden. Wir empfehlen regelmäßiges Wachsen um durch eine Schutzschicht das Finish zu schützen. Milde Seife kann zur Reinigung verwendet werden. Benutzen Sie keine Art von Politur oder Wachs, die Scheuer- oder Schleifmittel enthalten, diese könnten das Finish beschädigen.