

# Montageanleitung für Unterfahrschutz Jeep Wrangler 2007

Im Lieferumfang enthalten sind:

- 1 Unterfahrschutz Alu Natur oder Schwarz
- 2 Haltestreben
- 4 Schrauben M 8 x 25
- 2 Schrauben M 10 x 20
- 4 Muttern M8 selbstsichernd
- 2 Muttern M10 selbstsichernd
- 6 Unterlegscheiben M8
- 4 Unterlegscheiben M10



Dies ist die Strebe auf der Fahrerseite - unten hält sie den Unterfahrschutz und oben ist sie am hinteren Stabilisatorbuchsenhalterungs-bolzen befestigt. Ein Wort, das man nicht alle Tage liest. Die Stabilisatorbuchsenhalter tragen die Stabilisatorstange, die vom linken zum rechten Vorderrad verläuft und leicht zu erkennen ist. Die glatte, gefaltete Fläche der Strebe zeigt bitte nach aussen.

Der Anbau des Unterfahrschutzes ist denkbar einfach:

Zunächst lösen Sie die beiden Muttern der Bolzen, an denen die Haltestreben befestigt werden. Installieren Sie die Streben so, das die gefaltete Seite nach aussen zeigt und die Laschen mit den Bohrungen nach vorne zeigen. Montieren Sie die Muttern wieder, lassen aber noch etwas Lose, damit die Streben eventuell im Winkel korrigiert werden können.

Wenn Sie den Unterfahrschutz kurz unter die Stoßstange halten, sehen Sie anhand der vier Bohrungen in der Frontlasche des Unterfahrschutzes sofort, wo die vier übrigen Schrauben montiert werden müssen - es befinden sich nämlich vier entsprechende Bohrungen an Ihrem Fahrzeug.

Bringen Sie die M8 Muttern samt Scheiben für die inneren beiden Bohrungen in Position und drehen Sie lose die beiden dazugehörigen Schrauben mit Scheibe hinein. Nun hängt der Unterfahrschutz bereits, Sie können ihn jetzt hinten mit den beiden Streben verschrauben. Abschließend montieren Sie die beiden M10 Schrauben für die äußeren Bohrungen der Befestigungslasche, richten alles akkurat aus und ziehen alle Schrauben bzw. Muttern ausreichend fest.

Hansen-Styling-Parts wünscht Ihnen viel Freude an diesem Produkt.

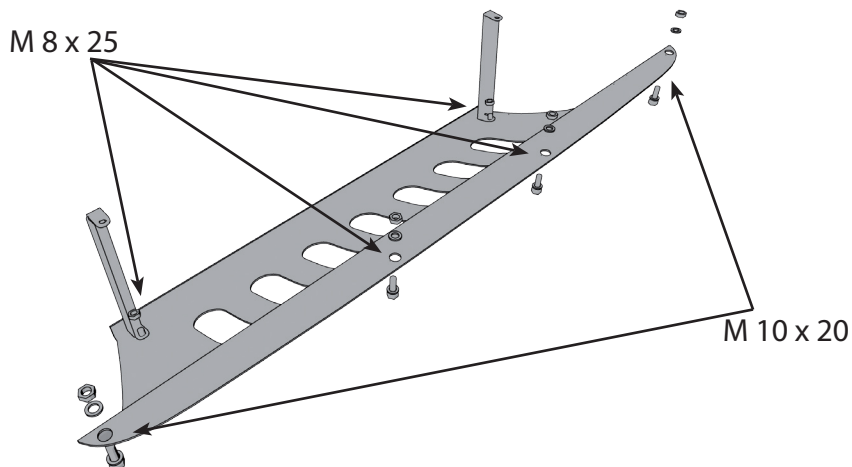

Links: Hier hängt bereits der Unterfahrschutz und wird an der Strebe befestigt. Anschliessend hat man die Hände frei für die endgültige Befestigung aller Schrauben und Muttern



Rechts: So sollte Ihr Fahrzeug am Ende aussehen. Wenn nicht, haben Sie etwas falsch gemacht oder den Wagen Ihrer Frau erwischt



©Hansen-Styling-Parts  
Dorfstrasse 9 • 24247 Mielkendorf  
Fon: 04347 / 70 69 70 • Fax: 3201  
hansenstylingparts@t-online.de  
www.hansen-styling-parts.de