

Montageanleitung Heckstoßstange Jeep Wrangler JL (2018-)

Teile Liste:

Menge	Bezeichnung	Menge	Bezeichnung
1x	Heckstoßstange	2x	14x55mm Sechskantschraube
1x	Kennzeichenbeleuchtung	2x	14mm U-Scheibe
2x	Kunststoffstopfen für Kennzeichen	2x	14mm Sicherungsscheibe
1x	U-Halterung mit Muttern 14mm		

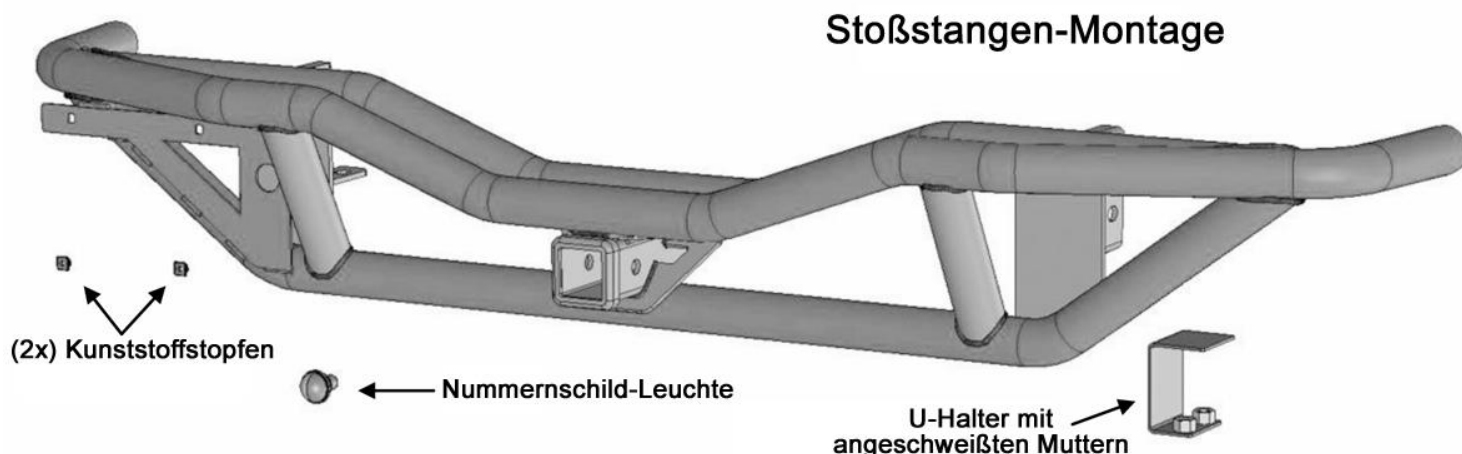

Montage:

1. Nehmen Sie den Artikel aus der Verpackung. Überprüfen Sie, ob alle Teile vorhanden sind. Lesen Sie sich diese Anleitung sorgfältig durch, bevor Sie mit der Montage beginnen. Die Montage sollte von mindestens 2 Personen vorgenommen werden.

Hinweise: Lassen Sie den Auspuff abkühlen, bevor Sie die Heckstoßstange demontieren. Die vorhandenen Parksensoren müssen entfernt und im Bordcomputer deaktiviert werden. Gemäß StVZO muss eine zulässige Nebelschlussleuchte vorhanden sein. Diese ist, entsprechend den Vorschriften, an der Heckstoßstange zu befestigen. Diese gehört nicht zum Lieferumfang!

2. Entfernen Sie zuerst die Kunststoffabdeckung im Radkasten des Hinterrades auf der Fahrerseite, **(Bild 1)**. Bestimmen und entfernen Sie die (2x) Sechskantschrauben mit denen die äußere Halterung an der Heckstoßstange befestigt ist, **(Bild 2)**. Wiederholen Sie diesen Schritt auf der Beifahrerseite



(Bild 1) Entfernen Sie die Kunststoffabdeckung.

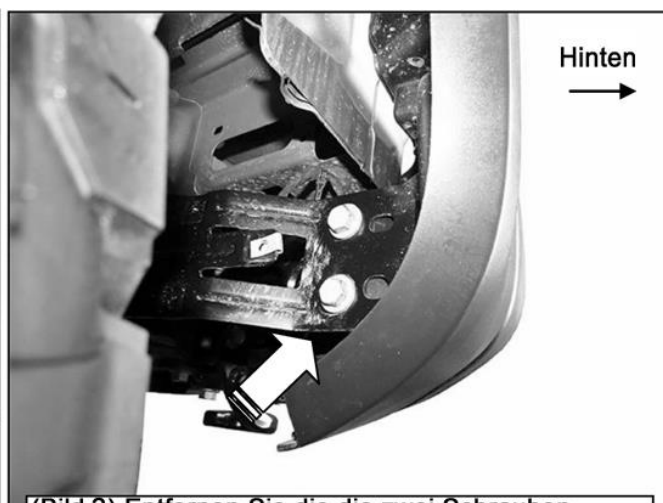

(Bild 2) Entfernen Sie die die zwei Schrauben der Stoßstangenhalterung.

3. Ziehen Sie den Kabelbaum ab, der zur Heckstoßstange führt. Entfernen Sie die (2x) Sechskantschrauben mit denen die Stoßstange unten am Rahmenquerträger befestigt ist, **(Bild 3)**.



(Bild 3) Entfernen Sie die 2 Sechskantschrauben mit denen die Stoßstange unten am Rahmenquerträger befestigt ist.

4. Entfernen Sie nun, mit Hilfe einer weiteren Person, die (4x) Sechskantmuttern mit denen die Stoßstange an den inneren Halterungen befestigt ist und nehmen Sie die Stoßstange von den Halterungen ab, **(Bild 4)**.



(Bild 4) Entfernen Sie die äußere Stoßstangenhalterung vom Rahmen

5. Demontieren Sie die Stoßstangenhalterung auf der Fahrerseite, die seitlich am Rahmen befestigt ist, **(Bild 4)**. Entfernen Sie nun den Abschlepphaken anschließend die innere Stoßstangenhalterung, **(Bild 5)**. **Hinweis:** Die Abschlepphaken können nicht wieder montiert werden! Wiederholen Sie **Schritt 5** entsprechend für die Beifahrerseite.

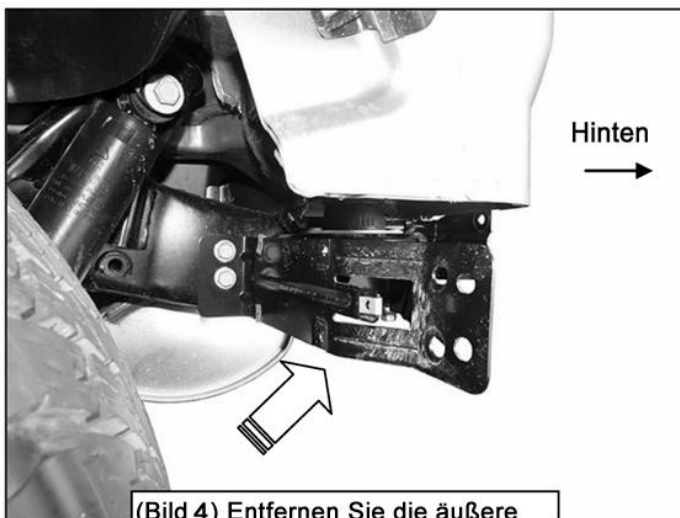

(Bild 4) Entfernen Sie die äußere Stoßstangenhalterung vom Rahmen



(Bild 5) Entfernen Sie die innere Halterung die sich zwischen Abschlepphaken und Rahmen befindet.

6. Nehmen Sie nun die U-Halterung, **(Bild 7)**.

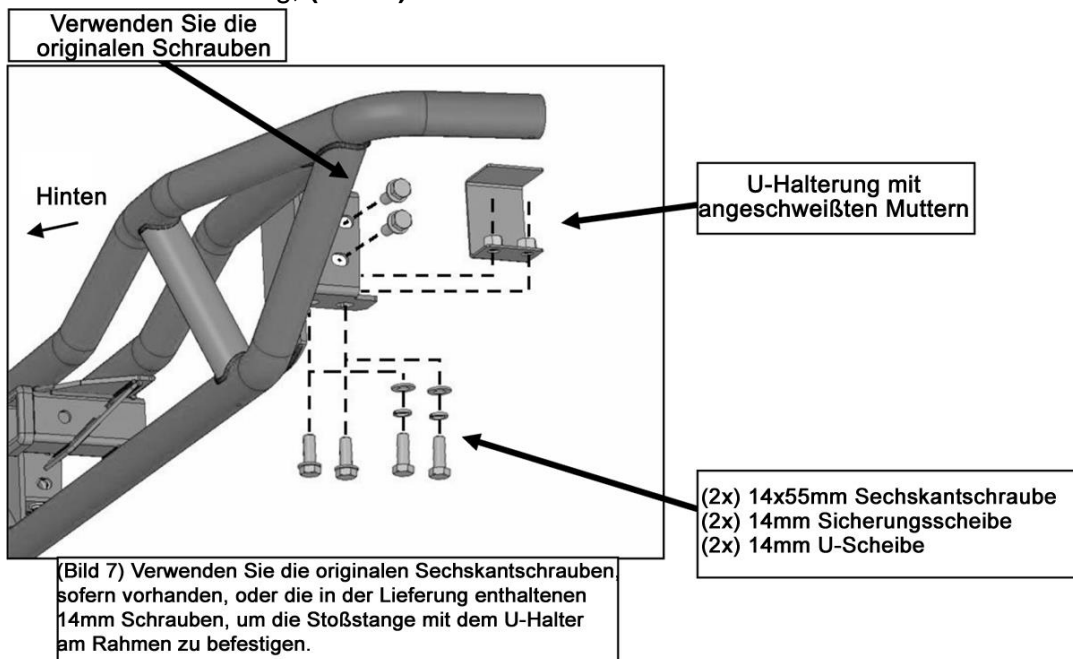

Führen Sie den Halter in das Ende des Rahmens auf der Beifahrerseite ein. Sie können diesen Schritt überspringen, sofern am Rahmen bereits zwei Muttern für die Montage des Abschlepphakens vorhanden sind.



7. Positionieren Sie nun die neue Heckstoßstange, mit Hilfe einer weiteren Person, außen am Rahmen. Verwenden Sie die originalen Schrauben für die Halterung um die Stoßstange an der Außenseite und unten am Rahmen zu befestigen, **(Bild 7)**. **Hinweis:** Für die Montage unten am Rahmen auf der Beifahrerseite verwenden Sie bitte die originalen Schrauben, sofern diese vorhanden sind, oder die mitgelieferten (2x) 14x55mm Sechskantschraube, (2x) 14mm Sicherungsscheibe und (2x) 14mm U-Scheibe, **(Bilder 7-9)**.

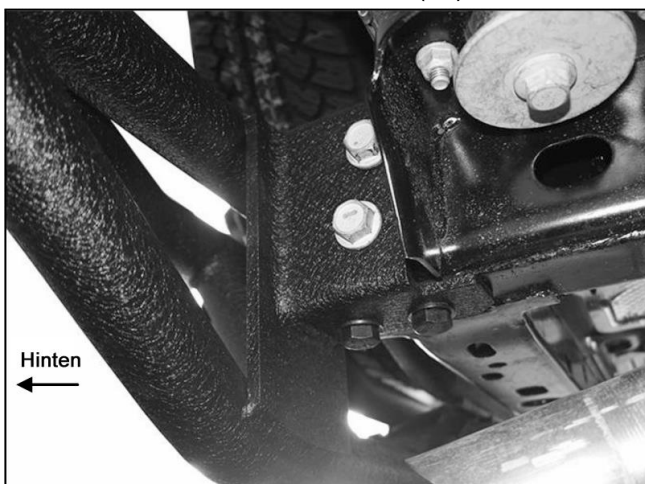

8. Richten Sie nun die Stoßstange korrekt am Fahrzeug aus und ziehen Sie alle Schrauben fest an.
Hinweis: Ziehen Sie zuerst die Schrauben unten am Rahmen fest und anschließend die Schrauben an den Seiten.
9. Führen Sie nun die Kennzeichenbeleuchtung in die Aussparung am Kennzeichenhalter ein (**Bild 10**). Entfernen Sie den originalen Kabelbaum von der Stoßstange und verbinden Sie die Verkabelung der Leuchte mit dem originalen Kabelbaum Anschluss für die Kennzeichenbeleuchtung. Drücken Sie die beiden Kunststoffstopfen in die Löcher in der Kennzeichenhalterung.

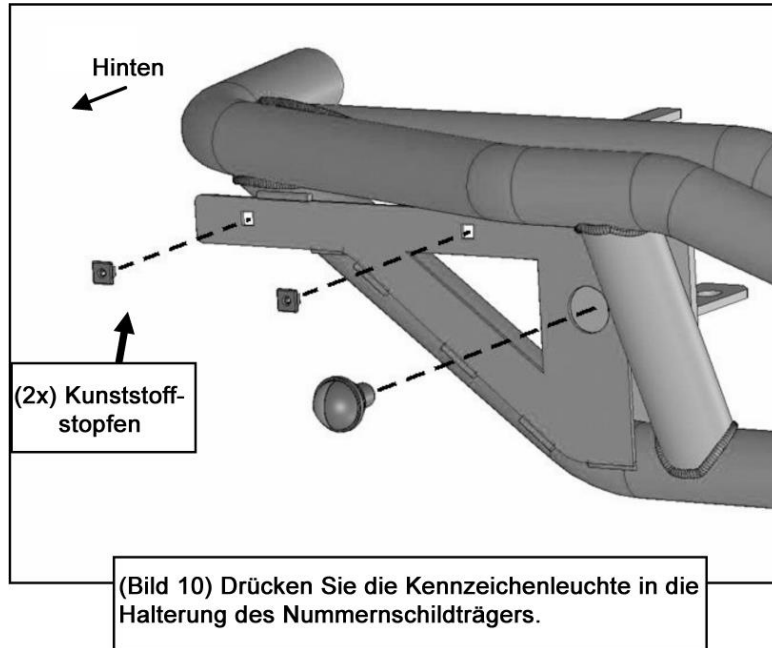

10. Überprüfen Sie regelmäßig den korrekten Sitz der Stoßstange und stellen Sie sicher, dass alle Schrauben fest angezogen sind.

WICHTIG!!!

Verwenden Sie nur das Montagematerial, das dem Paket beiliegt! Andere Schrauben dürfen nicht verwendet werden!

Zum Schutz der Hechstoßstange sollte das Produkt nach der Montage gewachst werden. Wir empfehlen regelmäßiges Wachsen um durch eine Schutzschicht das Finish zu schützen. Benutzen Sie keine Art von Politur oder Wachs, die Scheuer- oder Schleifmittel enthalten, diese könnten das Finish beschädigen.

