

Einauanleitung Motorhaubenschloß Wrangler TJ (Verschlußhaken an der Motorhaube)

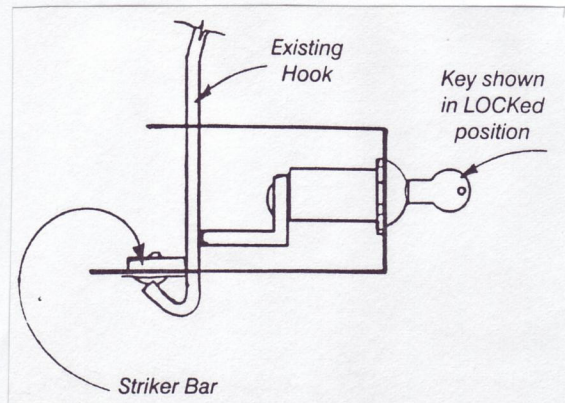

1. Öffnen Sie die Motorhaube des Fahrzeugs. Sichern Sie diese mit dem Stützstab.
2. Während Sie den Schlüssel in unverschlossener Position halten (Schlüssel horizontal), schieben Sie das Schloß über den Verschlußhaken der Motorhaube (siehe Zeichnung). Versichern Sie sich, daß der kurze Schenkel des Schloßarms oben ist.
3. Prüfen Sie die Einstellung vom Schloß, indem Sie den Schlüssel in „Schließ-Position“ drehen (Schlüssel vertikal). Läßt der Schlüssel sich nicht komplett in diese Position drehen, bzw. das Teil ist sehr locker auf dem Haken der mittleren Klinke, muß der Verriegler nochmal eingestellt werden. Einfach die zwei Schrauben am Verriegler (Striker Bar) lösen und das Teil in die korrekte Position rücken und die Schrauben wieder anziehen.
4. Nachdem die Anpassung einmal vorgenommen wurde, entfernen Sie das Schloß und schließen Sie die Motorhaube des Fahrzeugs. Unter Einbeziehung der Kühlergrill-Öffnungen setzen Sie das Schloß wieder ein und drehen Sie den Schlüssel in „Schließ-Position“. Versichern Sie sich, daß das Schloß den Haken der mittleren Klinke gefaßt hat. Nach Abschließen kann die Haube nun nicht angehoben werden. Zum Anheben der Haube öffnen und drehen Sie das Schloß und öffnen Sie nun die Motorhaube in gewöhnlicher Art und Weise.

Vorsicht

Fahren Sie Ihr Fahrzeug nie ohne einen sichernden Verschuß für die Motorhaube.

Wartung

Überprüfen Sie zeitweise alle Motorhaubenhalterungen und pflegen Sie diese mit einem hochwertigen Schmiermittel.

Wichtig: Während der Winterzeit wird Ihr Fahrzeug durch die Streumittel stark beansprucht. Insbesondere der Zylinderkopf des Motorhaubenschlosses benötigt dann zusätzliche Pflege. Sprühen Sie den Zylinderkopf zum Schutz mit einem Schmiermittel ein.

Beachten Sie: Der Kühlergrill verdeckt das Motorhaubenschloß so, daß es äußerst unzugänglich ist. Sollten Veränderungen am Grill vorgenommen werden, kann dies dazu führen, daß das Schloß leichter greifbar ist.

Außerdem: Kein Schloß kann 100%ige Sicherheit gewährleisten. Daher tragen Sie zur Sicherheit bei, indem Sie das Fahrzeug in unsicheren Gegenden nicht unbeaufsichtigt abstellen und lassen Sie niemals den Schlüssel in greifbarer Nähe.