

Montageanleitung Frontstoßstange Dodge Ram 1500 (2013-2018)

Teile Liste:

Menge	Bezeichnung	Menge	Bezeichnung
1x	Frontstoßstange	6x	12mm Mutter
1x	Abdeck Panel Fahrerseite oben	4x	8x25mm Kopfschraube
1x	Abdeck Panel Beifahrerseite oben	2x	8x25mm Sechskantschraube
1x	Lange, mittlere Abdeckplatte	2x	8x16mm Sechskantschraube (light bar)
2x	Kurze, innere Abdeckplatte	14x	8x24mm U-Scheibe
2x	Kleine, äußere Abdeckplatte	8x	8mm Sicherungsscheibe
1x	Obere Lampenhalterung Fahrerseite	6x	8mm Mutter
1x	Obere Lampenhalterung Beifahrerseite	14x	6x20mm Kombi Sechskantschraube
1x	„L“ Halterung Scheinwerfer Fahrerseite	6x	6x20mm Kopfschraube
1x	„L“ Halterung Scheinwerfer Beifahrerseite	2x	6x16mm Sechskantschraube
1x	Nummernschildhalterung	6x	6x18x1,6mm U-Scheibe
2x	Abdeckstopfen für Kennzeichenbef.	4x	6x12x1,5mm U-Scheibe
6x	12x35mm Sechskantschraube	6x	6mm Sicherungsscheibe
12x	12mm U-Scheibe	2x	6mm selbstsichernde Mutter
6x	12mm Sicherungsscheibe	14x	6mm Flansch-Mutter

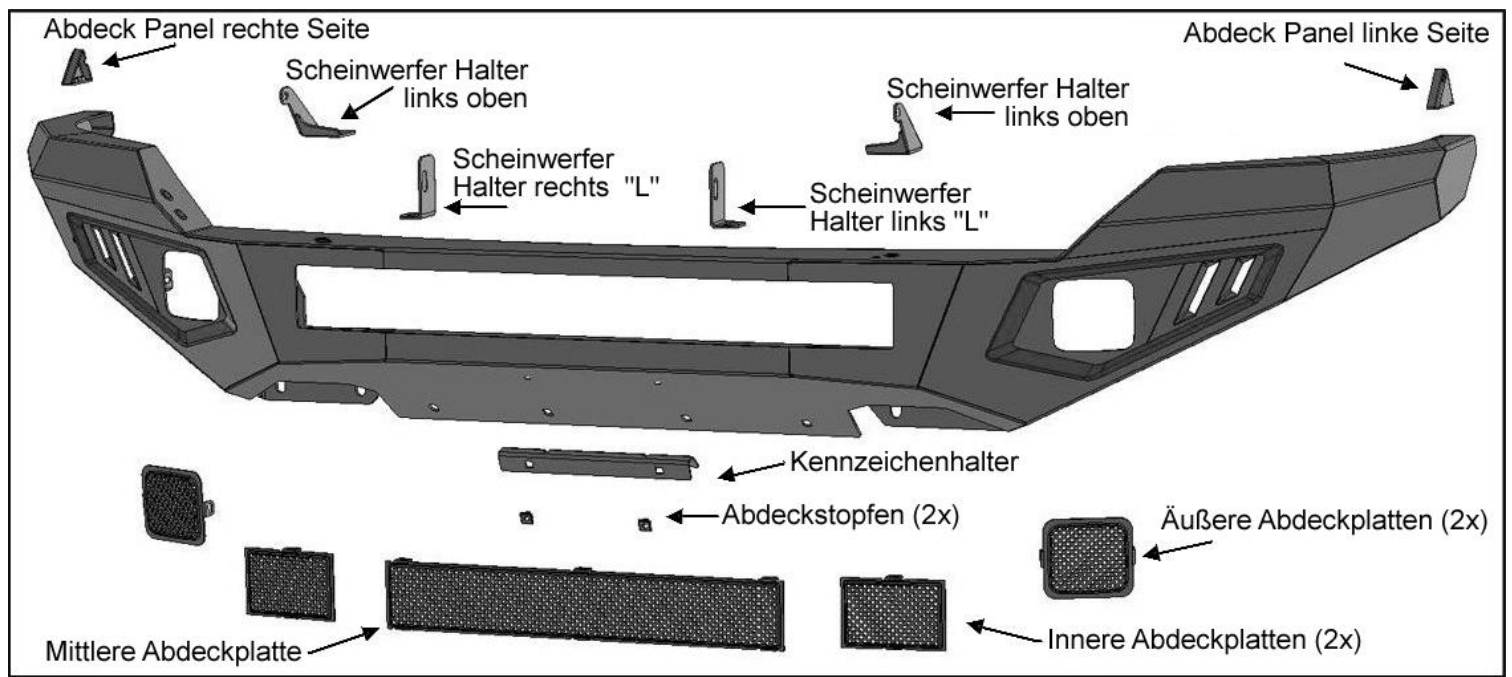

Montage:

1. Nehmen Sie den Artikel aus der Verpackung. Überprüfen Sie, ob alle Teile vorhanden sind. Lesen Sie sich diese Anleitung sorgfältig durch, bevor Sie mit der Montage beginnen. Die Montage sollte von 2 Personen vorgenommen werden.

2. Entfernen Sie das Kennzeichen und die Halterung. Entfernen Sie das untere Luftleitblech, **(Bild 1)**.
Hinweis: Die Frontschürze ist mit diversen, 2-teiligen Clips befestigt. Hebeln sie die Clips in der Mitte hoch und entfernen Sie diese dann.

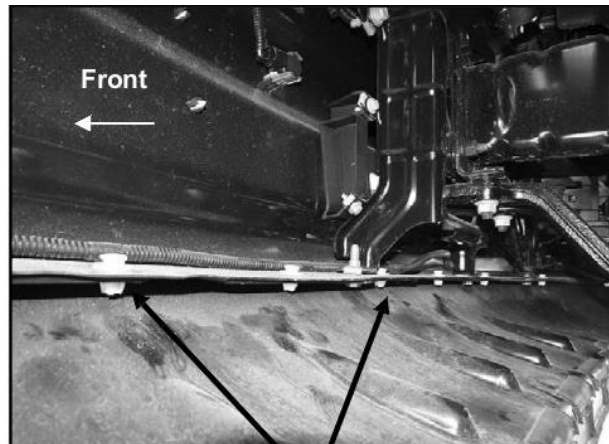

(Bild 1) Lösen Sie die Clipse (Pfeile) um die Frontschürze zu lösen. (Aufnahme von hinter der Stoßstange beim Modell mit Abschlepphaken)

3. Bei Modellen mit Nebelscheinwerfern und/oder Sensoren ziehen Sie die Verkabelung ab, die zur Frontschürze führen, **(Bild 2)**.



(Bild 2) Ziehen Sie die Steckverbindungen der Leuchten sowie Sensoren, sofern vorhanden. Ziehen Sie den Kabelstrang ab und bewegen Sie diesen zur Seite.

4. Entfernen Sie die Verkleidung zwischen den Scheinwerfern und der Oberseite der Stoßstange. **Hinweis:** Ziehen Sie Kotflügelverkleidung etwas zurück, um an die Befestigungspunkte zu gelangen, **(Bild 3 & 4)**. Bei einigen Modellen kann es ggf. notwendig sein, kurzfristig den Frontgrill und die Scheinwerfer abzunehmen, um die Blende entfernen zu können.

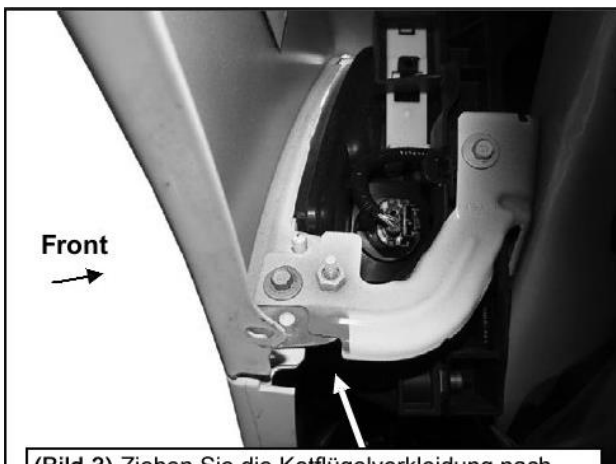

(Bild 3) Ziehen Sie die Kotflügelverkleidung nach hinten, um die Blendenbefestigung unten an der Frontstoßstange freizulegen.



(Bild 4) Entfernen Sie die Frontblende von der Oberseite der Frontstoßstange.

5. Platzieren Sie Stützblöcke unter der Stoßstange, damit diese beim Entfernen der Befestigungsschrauben abgestützt wird. Sobald Sie die Stoßstange sicher abgestützt haben, entfernen Sie die 3 Muttern je Seite, mit denen die Stoßstangenhalterungen am Ende des Rahmens befestigt sind, **(Bild 5)**. Bei Modellen mit Abschlepphaken sind 2 der Muttern an der „L“ Halterung für die Haken an der Rückseite der Stoßstangenhalterungen befestigt, **(Bild 6)**. **WARNUNG:** Führen Sie diese Arbeiten auf keinen Fall alleine durch sondern immer mit Hilfe von mindestens einer zweiten Person, die die Stoßstange hält und gegen ein Herunterfallen sichert.

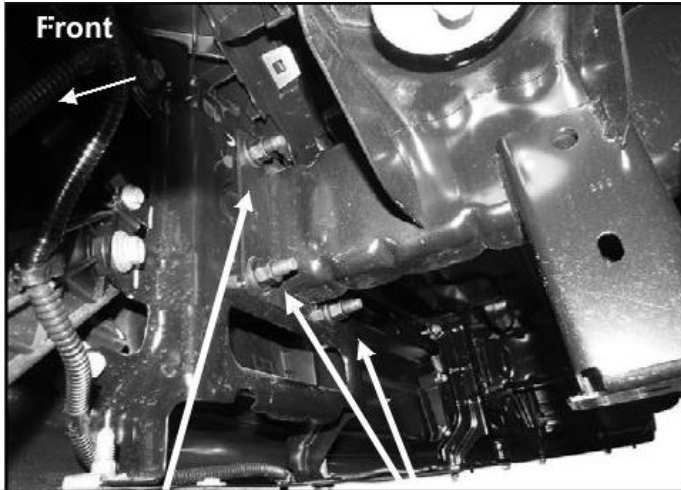

(Bild 5) Entfernen Sie die drei original Muttern auf jeder Seite.

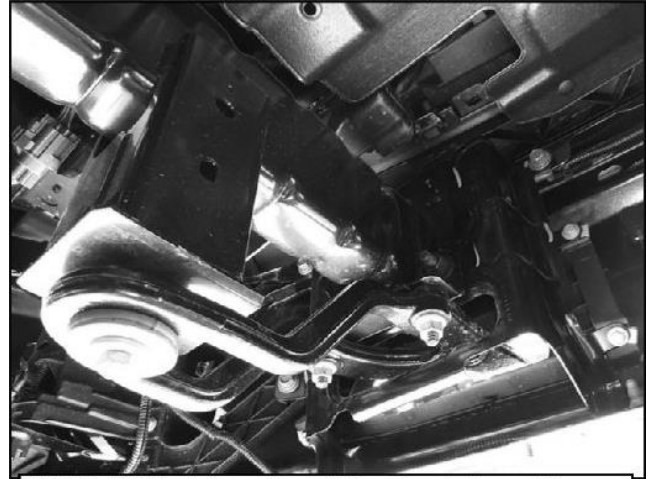

(Bild 6) Bei Modellen mit zwei Abschlepphaken entfernen Sie zwei Muttern mit denen diese an der Stoßstange befestigt sind. Lassen Sie die Haken aber in Ihrer Position.

6. Schieben Sie die Stoßstange (und sofern vorhanden die Abschlepphaken) vom Rahmen herunter.
7. Entfernen Sie nun den Kunststoffblock unter dem Hauptscheinwerfer, **(Bild 7)**.



(Bild 7) Entfernen Sie den Kunststoffblock unter dem Hauptscheinwerfer.

8. Montieren Sie die Kennzeichenhalterung an der Stoßstange mit (2x) 6x20mm Kopfschraube, (4x) 6x18mm U-Scheibe und (2x) 6mm selbstsichernde Mutter. Stecken Sie die 2 Kunststoff-Stopfen in die quadratischen Löcher der Halterung und verwenden Sie die originalen Schrauben, um das Kennzeichen an diesen zu verschrauben, (**Bild 8**).

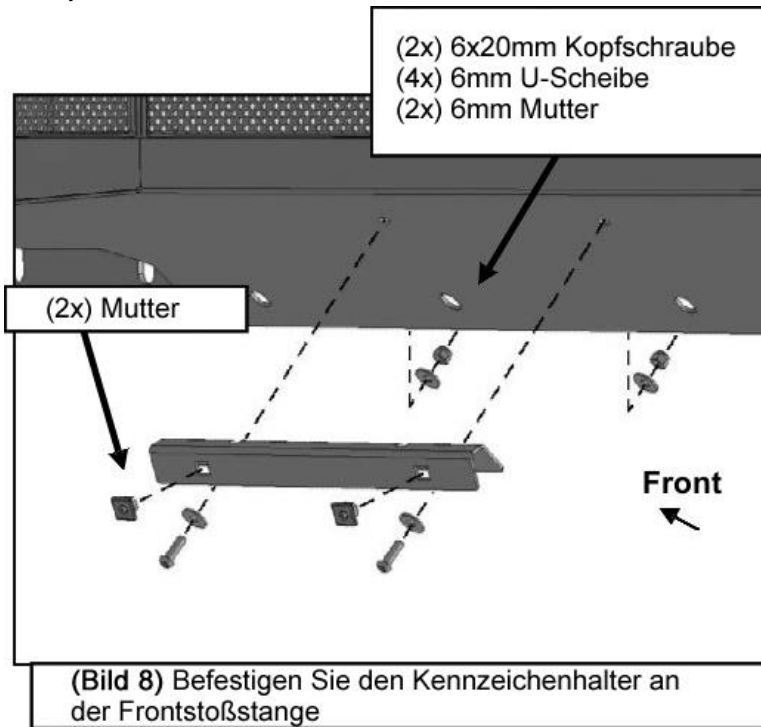

9. Entscheiden Sie, ob Sie zusätzliche Leuchten (nicht im Lieferumfang enthalten) oder die Abdeckplatten jetzt oder später montieren möchten. Wichtig: Ggf. ist es einfacher, vor der Montage der Stoßstange, die Leuchten bzw. Abdeckplatten zu befestigen.

Montage der Abdeckplatten (nur wenn keine Zusatzleuchten verbaut werden):

- Nehmen Sie die entsprechenden Platten. Hinweis: Die äußeren Platten sind quadratisch mit abgerundeten Ecken, die inneren Abdeckplatten sind rechteckig mit spitzen Ecken, (**Bild 9**).
- Befestigen Sie die Abdeckplatte, wie sie benötigt werden, mit den 6mm Kombi Sechskantschrauben und den 6mm Flansch Muttern, (**Bilder 9 & 10**). Ziehen Sie die Schrauben fest an.

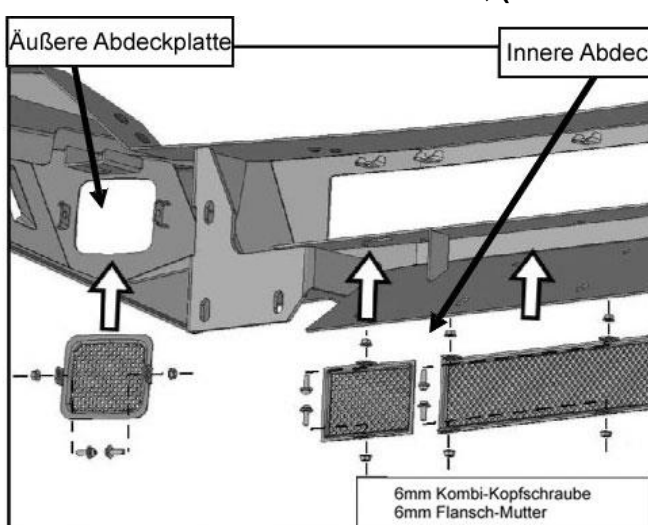

(Bild 9) Befestigen Sie die Gitter-Platten um ungenutzte Öffnungen für Zusatzleuchten abzudecken.

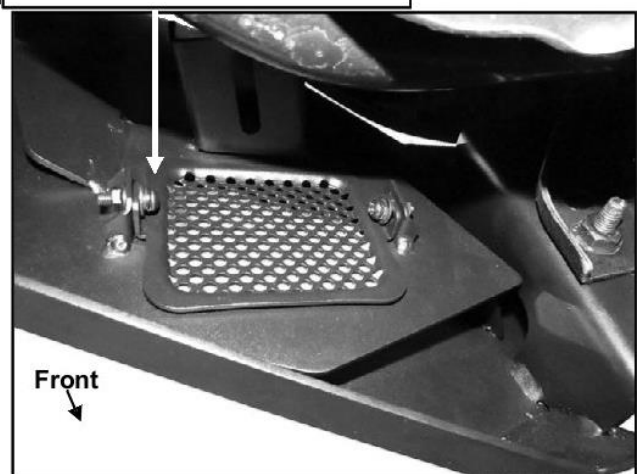

(Bild 10) Äußere Abdeckplatte montiert auf der Fahrerseite

Montage innerer, mittlerer LED Lightbar (nicht im Lieferumfang enthalten):

- Nehmen Sie eine „L“ förmige Halter für die Fahrerseite. Hinweis: Die „L“ Halterungen können links wie auch rechts verbaut werden um verschiedene Breiten von Lightsbars montieren zu können.

- b. Befestigen Sie die Halterung an einem der Montagepunkte an der Stoßstange mit (1x) 8x25mm Schraube, (2x) 8mm U-Scheibe, (1x) 8mm Sicherungsscheibe und (1x) 8mm Mutter, **(Bild 11)**. Wiederholen Sie diesen Schritt für die Montage der Halterung auf der Beifahrerseite. **Wichtig:** Die Stoßstange verfügt über 2 verschiedene Montagepunkte, auf jeder Seite, für die Befestigung der Halterung. Ausgelegt sind diese für 20“ und 30“ Lightbars. Wählen Sie den für Ihren Lightbar passenden Montagepunkt aus. Sie können zur Überprüfung auch Ihren Lightbar an die Montagepunkte halten um die richtigen zu bestimmen und ggf. die Halterungen zu tauschen.
- c. Montieren Sie die Leuchte an den „L“ Haltern. Verwenden Sie hierfür entweder die originalen Schrauben oder die enthaltenen (2x) 8x16mm Schrauben, (2x) 8mm Sicherungsscheibe und (2x) 8mm U-Scheibe oder (2x) 6x16mm Sechskantschraube, (2x) 6mm Sicherungsscheibe und (2x) 6mm U-Scheibe, **(Bilder 11 & 12)**. Ziehen Sie die Schrauben noch nicht fest an.

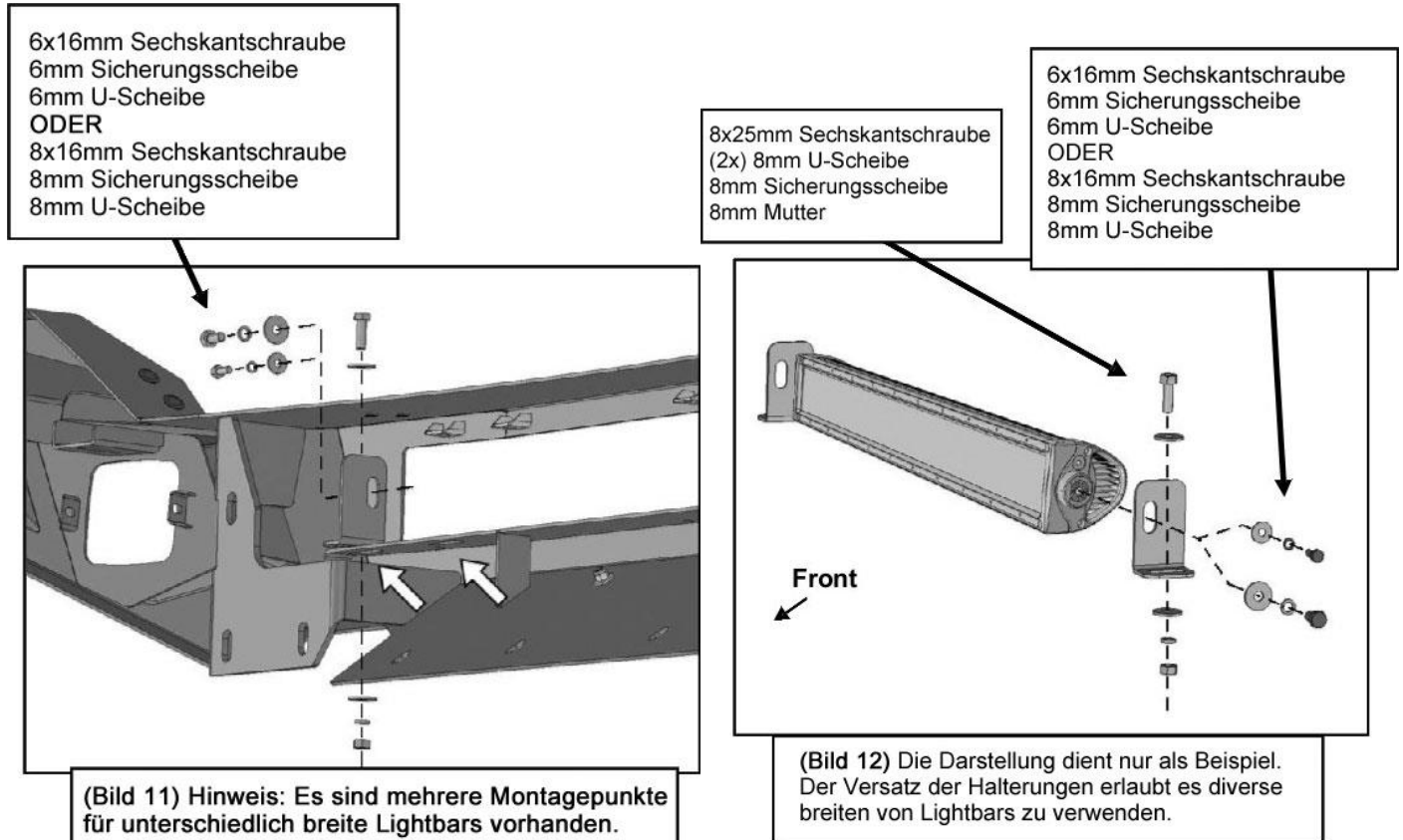

Montage 30" Lightbar oben (nicht im Lieferumfang enthalten):

- a. Entfernen Sie die zwei Gummi Stopfen aus den Montagepunkten auf der Fahrerseite, **(Bild 13)**.
- b. Befestigen Sie die Halterung für die Fahrerseite oben auf der Stoßstange mit (2x) 8x25mm Kopfschraube, (4x) 8mm U-Scheibe, (2x) 8mm Sicherungsscheibe und (2x) 8mm Mutter, **(Bild 13)**. Wiederholen Sie diesen Schritt für die Beifahrerseite. Ziehen Sie die Schrauben noch nicht fest an.

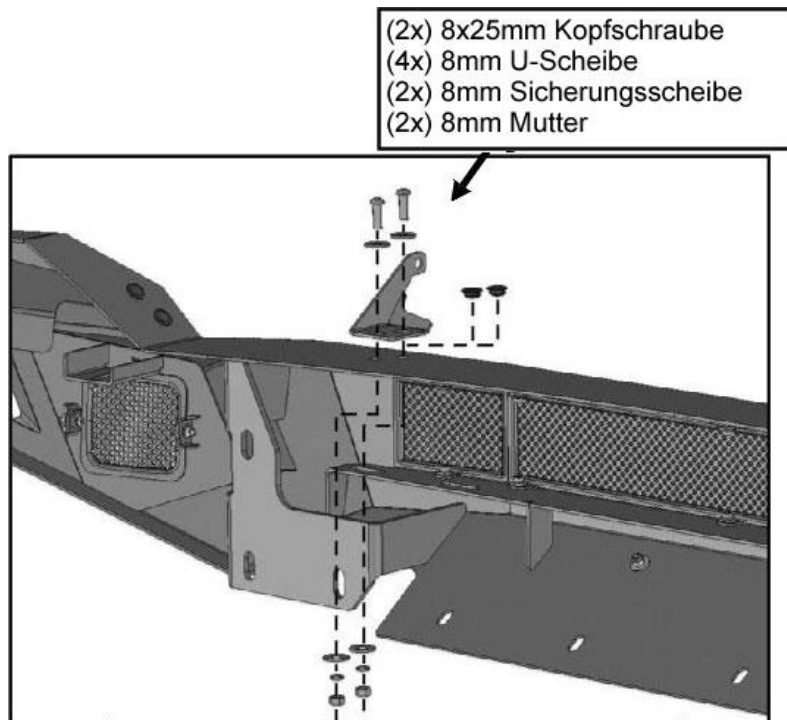

(Bild 13) Entfernen Sie die Gummi Stopfen um die oberen Halterungen zu montieren.

- c. Montieren Sie den 30" Lightbar an den Haltern. Verwenden Sie hierfür die originalen Schrauben. Passen Sie die Breite der Halterungen der Leuchte an und ziehen Sie alle Schrauben fest an. **Wichtig:** Die oberen Halterungen sind für 30" Lightbars ausgelegt, mit einer Breite von 804mm bis 824mm, **(Bild 14)**. Ziehen Sie alle Schrauben fest an, sobald Sie die Leuchte korrekt ausgerichtet haben.

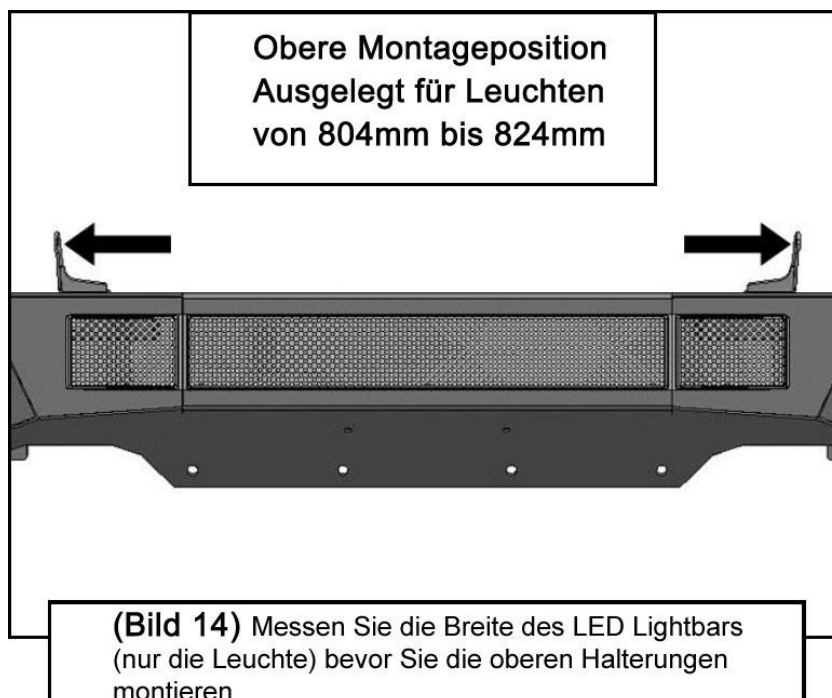

Montage der äußeren Leuchten im Würfel Design (nicht im Lieferumfang enthalten):

- a. Montieren Sie die Leuchten an den Befestigungsglaschen auf der Rückseite der Stoßstange, **(Bild 16)**

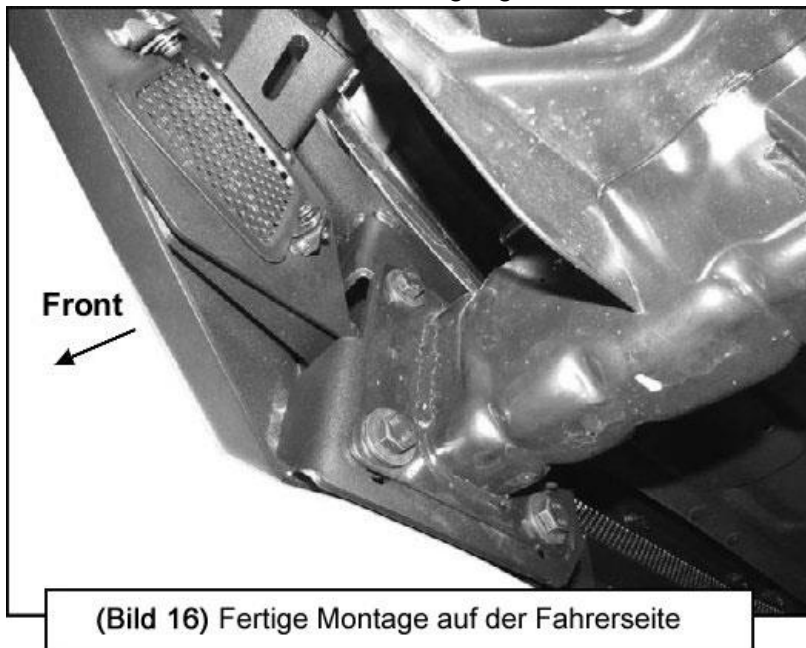

(Bild 16) Fertige Montage auf der Fahrerseite

10. Montieren Sie das dreieckige Abdeck Panel für die Fahrerseite, **(Bild 17)**. Verwenden Sie für die Befestigung (2x) 6x20mm Kopfschraube, (2x) 6mm Sicherungsscheibe und (2x) 6x12mm U-Scheibe. Ziehen Sie die Schrauben noch nicht fest an. **Hinweis:** Die Abdeck Paneele für Fahrer- und Beifahrerseite sehen ähnlich aus, unterscheiden sich aber. Die Seite des Panels mit einer kleinen Kerbe zeigt auf die Rückseite (in Richtung des Kotflügels). Wiederholen Sie diesen Schritt für die Montage auf der Beifahrerseite.

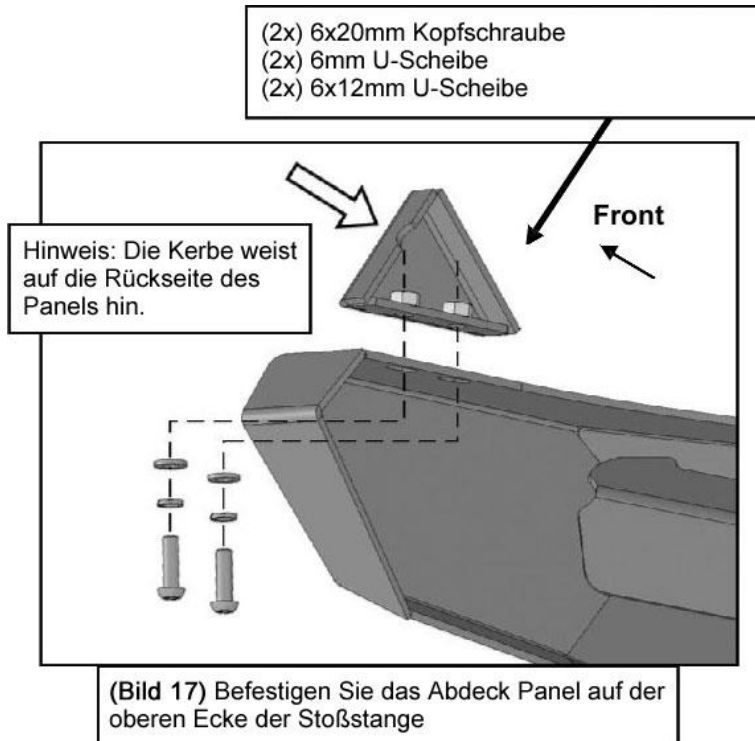

(Bild 17) Befestigen Sie das Abdeck Panel auf der oberen Ecke der Stoßstange

11. Positionieren Sie, mit einer weiteren Person, die Frontstoßstange an den Enden des Rahmens und stützen Sie diese mit geeigneten Stützblöcken vorübergehend ab. **Warnung:** Fahren Sie mit der Montage erst fort, sobald die Stoßstange vollständig und sicher abgestützt ist, um mögliche Verletzungen oder Schäden am Fahrzeug zu vermeiden.

12. Befestigen Sie die Fahrerseite der Stoßstange am Rahmen mit (3x) 12x35mm Sechskantschraube, (6x) 12mm U-Scheibe, (3x) 12mm Sicherungsscheibe und (3x) 12mm Mutter, **(Bilder 15 & 16)**. Ziehen Sie die Schrauben noch nicht fest an. Wiederholen Sie diesen Schritt für die Montage auf der Beifahrerseite.

(2x) 12x35mm Sechskantschraube
 (6x) 12mm U-Scheibe
 (3x) 12mm Sicherungsscheibe
 (3x) 12mm Mutter

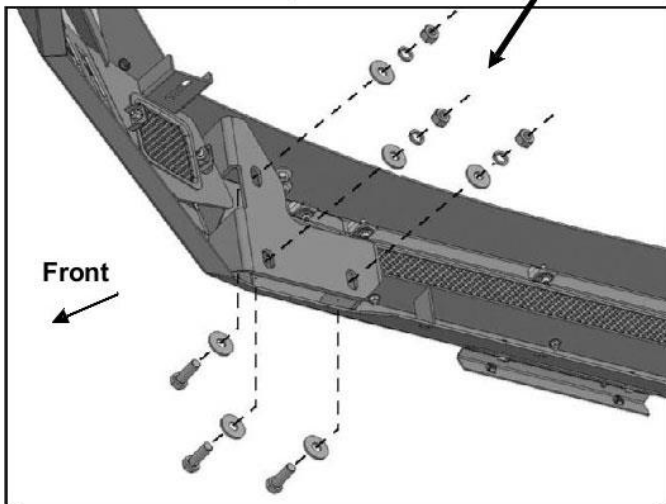

(Bild 15) Befestigen Sie die Stoßstange außen am Rahmen

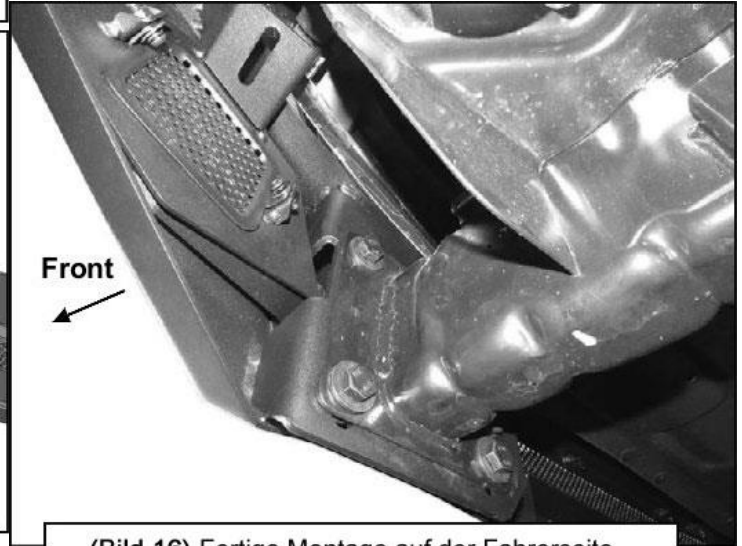

(Bild 16) Fertige Montage auf der Fahrerseite

13. Richten Sie die Stoßstange korrekt am Fahrzeug aus und ziehen Sie anschließend alle Schrauben fest an.
 14. Überprüfen Sie regelmäßig die korrekte Montage und stellen Sie sicher, dass alle Schrauben fest angezogen sind.

WICHTIG!!!

Verwenden Sie nur das Montagematerial, das dem Paket beiliegt! Andere Schrauben dürfen nicht verwendet werden!

Zum Schutz der Frontstoßstange sollte das Produkt nach der Montage gewachst werden. Wir empfehlen regelmäßiges Wachsen um durch eine Schutzschicht das Finish zu schützen. Milde Seife kann zur Reinigung verwendet werden. Benutzen Sie keine Art von Politur oder Wachs, die Scheuer- oder Schleifmittel enthalten, diese könnten das Finish beschädigen.