

Montageanleitung Heckstoßstange Dodge Ram 1500 (2009-2018)

Teile Liste:

| Menge | Bezeichnung | Menge | Bezeichnung |
|-------|--|-------|-----------------------------|
| 1x | Heckstoßstange | 1x | Sensor Cover Kit |
| 1x | Kennzeichenleuchte | 2x | 12mm Doppelte Mutter Platte |
| 2x | Kunststoff Stopfen zur Kennzeichen Montage | 4x | 12x40mm Sechskantschraube |
| 2x | Abdeck-Gitter | 4x | 12mm U-Scheibe |
| 1x | Gummistopfen für Trittpläche | 4x | 12mm Sicherungsscheibe |
| 4x | Sensor-Stopfen | 4x | 6x20mm Kopfschraube |
| 4x | Sensor Haltering | 4x | 6mm Flansch Mutter |
| 4x | 15,5x25x2mm Schaumgummi U-Scheibe | 8x | 4x10mm Kopfschraube |
| 2x | Kabelbaum | 10x | Kabelbinder |

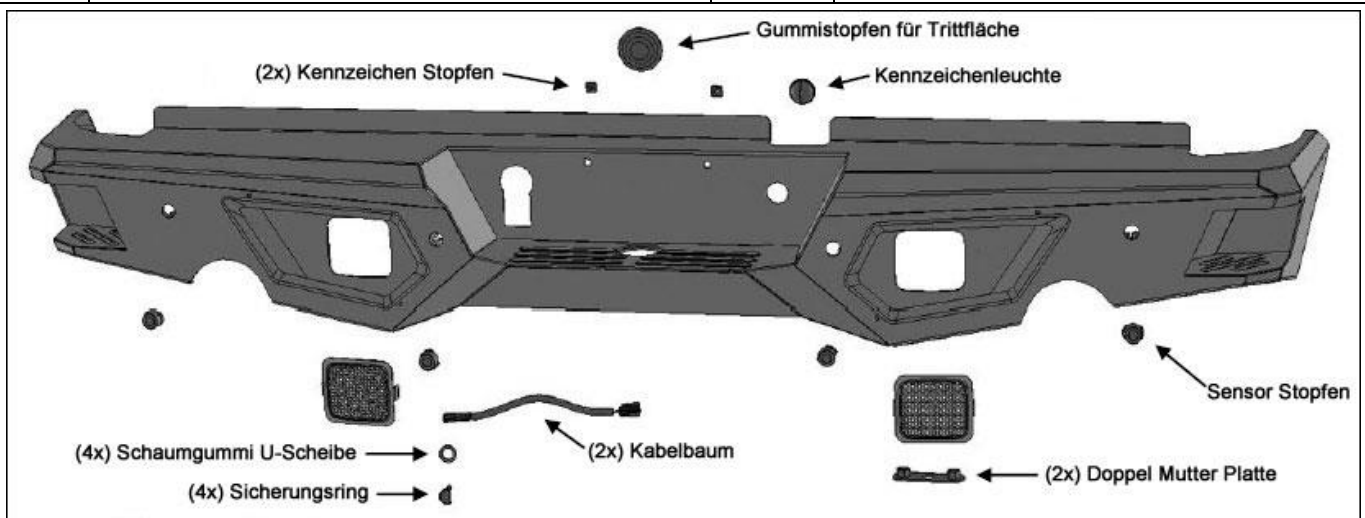

Montage:

1. Nehmen Sie den Artikel aus der Verpackung. Überprüfen Sie, ob alle Teile vorhanden sind. Lesen Sie sich diese Anleitung sorgfältig durch und lassen Sie den Auspuff vollständig abkühlen, bevor Sie mit der Montage beginnen. Die Montage sollte von 2 Personen vorgenommen werden.
2. Stecken Sie zuerst alle Kabel ab, die zur Heckstoßstange führen, **(Bild 1 & 2)**. Legen Sie diese zur Seite und entfernen Sie anschließend das Kennzeichen.

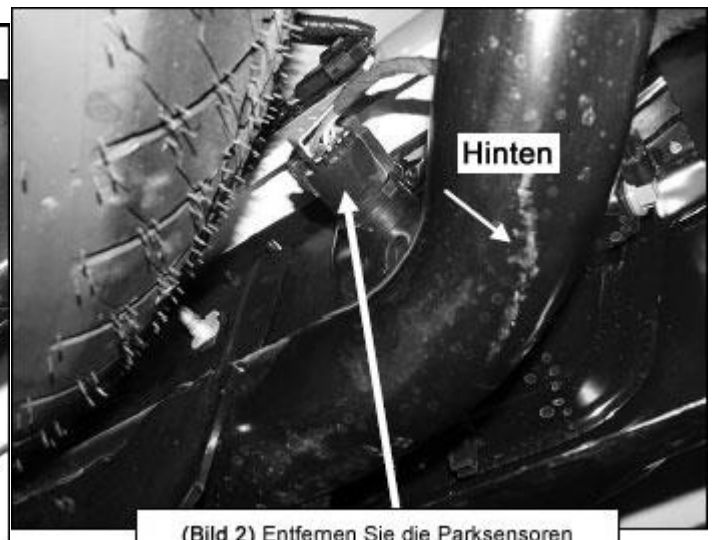
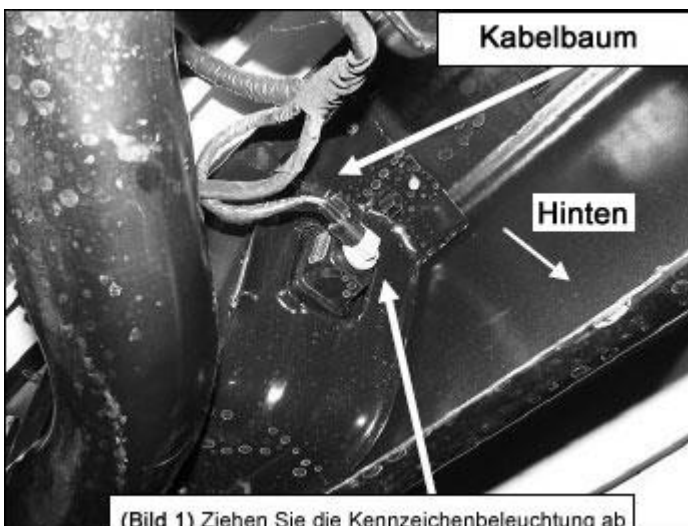

3. Platzieren Sie Stützblöcke unter der Stoßstange, damit diese beim Entfernen der Befestigungsschrauben abgestützt wird. Sobald Sie die Stoßstange sicher abgestützt haben, entfernen Sie die 2 Schrauben hinter dem Kennzeichen, **(Bild 3)**.

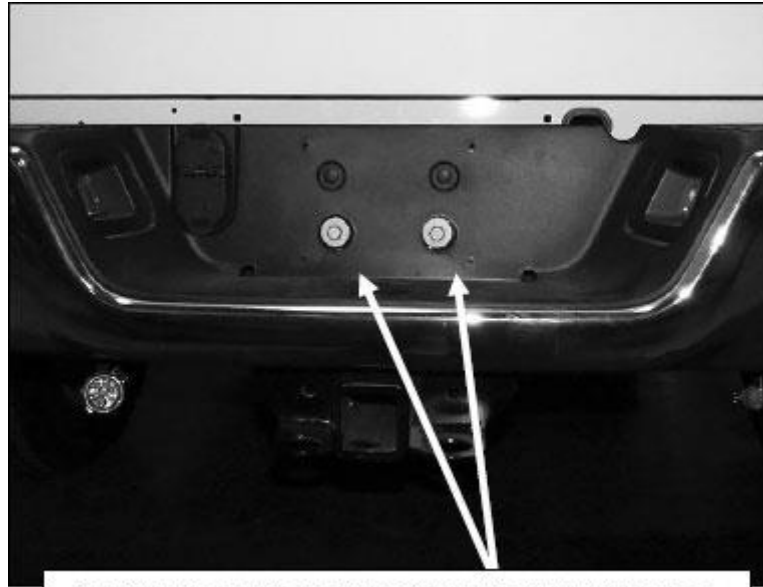

(Bild 3) Entfernen Sie das Kennzeichen und die zwei Schrauben.

Entfernen Sie dann die vier originalen Schrauben, zwei je Seite, und schieben Sie die Stoßstange vom Ende des Rahmens, **(Bild 4 & 5)**. **Warnung:** Führen Sie diese Arbeiten auf keinen Fall alleine durch sondern immer mit Hilfe von mindestens einer zweiten Person, die die Stoßstange hält und gegen ein Herunterfallen sichert. Legen Sie die Stoßstange auf einer sauberen und stabilen Fläche ab.



(Bild 4) Beispiel der originalen Stoßstangen Halterung mit zwei Sechskantschrauben. Ansicht von hinten.



(Bild 5) Heckstoßstange vollständig entfernt

4. Entfernen Sie den Kabelbaum und die beiden äußeren Stecker von der originalen Stoßstange, **(Bild 6)**. Knipsen Sie den Stecker in die Öffnung der neuen Stoßstange, **(Bild 7)**. Verwenden Sie hierzu einen Flachsraubendreher, sofern notwendig, und hebeln Sie vorsichtig die Verschlusslasche auf den Clip, damit der Stecker einrasten kann.

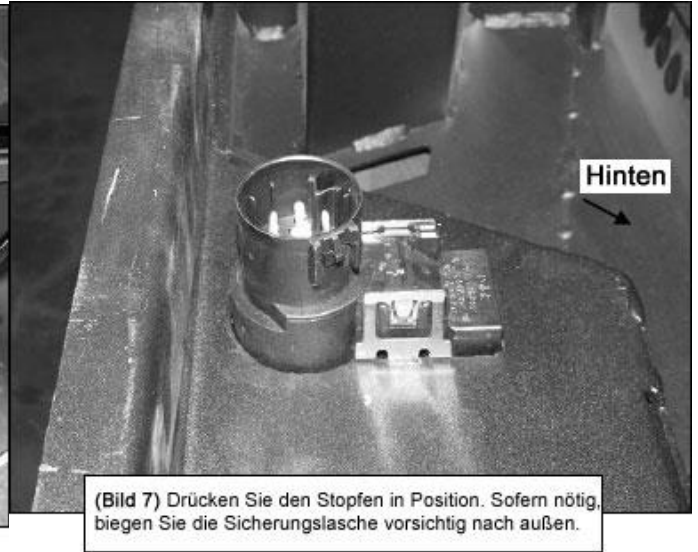
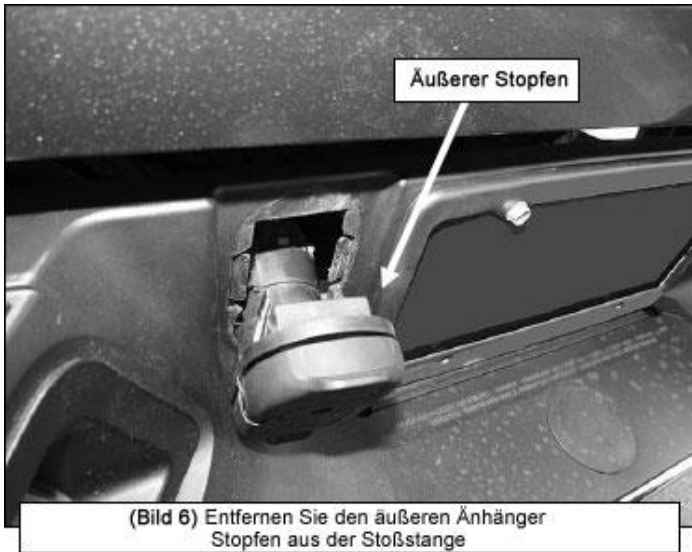

5. Drücken Sie die beiden Kunststoff Stopfen in die Stoßstange um das Kennzeichen befestigen zu können, **(Bild 8)**. Führen Sie die beiliegende Kennzeichenleuchte in das Montageloch ein. Verwenden Sie die Kabelbinder um den originalen Kabelbaum an der Stoßstange zu befestigen. Achten Sie dabei darauf, dass dieser ausreichend Abstand zum Auspuff hat.

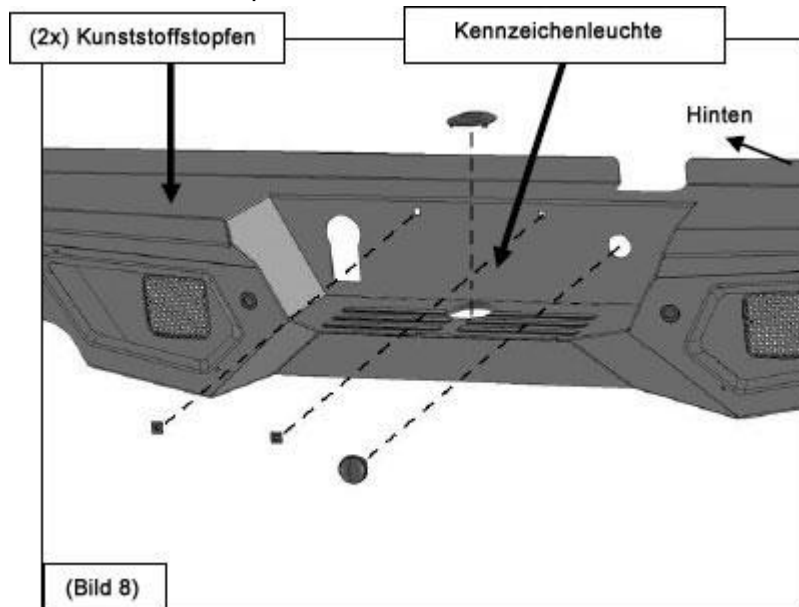

6. Überprüfen Sie, ob Ihr Fahrzeug mit Sensoren ausgestattet ist.

Fahrzeuge ohne Sensoren:

- a. Nehmen Sie die (4x) Sensor-Stopfen zu Hand.
- b. Drücken Sie die Stopfen von hinten in die Montagelöcher für die Sensoren, **(Bild 9)**.

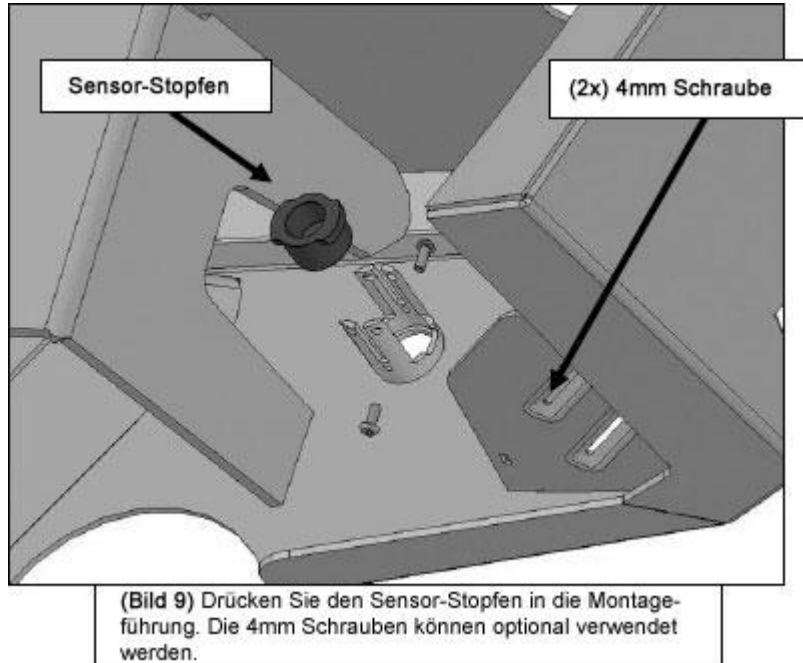

Fahrzeuge mit Sensoren:

- a. Entfernen Sie die Sensoren von der original Stoßstange, **(Bild 10)**.



- b. Entfernen Sie die äußere Führungsschiene von den Sensoren, **(Bild 11)**. Entfernen Sie anschließend die Dichtung vom Ende des Sensors. Schieben Sie die große, im Lieferumfang enthaltene, Dichtung von vorne über den Sensor und führen Sie das Bauteil in die Führungsschiene ein. Drücken Sie den Sicherungsring auf die Führungsschiene und führen Sie das Bauteil in das Montageloch ein, **(Bild 12)**.



(Bild 11) Entfernen Sie die Führungsschiene von jedem Sensor.

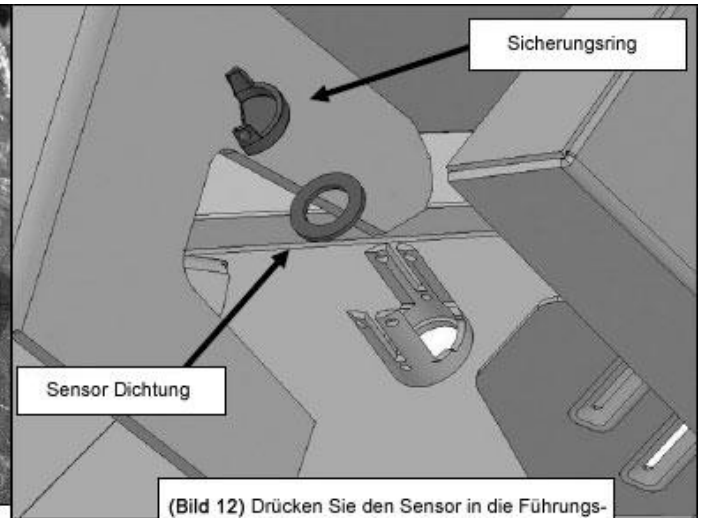

(Bild 12) Drücken Sie den Sensor in die Führungsschiene auf der Rückseite der Stoßstange

- c. Wiederholen Sie die Schritte für die Montage der anderen Sensoren.
- d. Verbinden Sie die original Kabelbäume mit den Sensoren. **Hinweis:** Verwenden Sie die beiden, mitgelieferten Kabelsätze als Verlängerung um die Sensoren korrekt anzuschließen.
- e. **Optional:** Sichern Sie jeden Sensor mit (2x) 4x10mm Kopfschraube, **(Bild 9)**. **Wichtig:** Die Sensoren sitzen sehr fest in den Fassungen. Die 4mm Schrauben werden verwendet, um einen leichten Druck zu erzeugen und die Sensoren an ihrem Platz zu halten. Ziehen Sie beide Schrauben gleichmäßig an, aber nur bis zu dem Punkt, an dem diese die äußere Hülle der Sensoren berühren. Ziehen Sie die Schrauben nicht zu fest an, da Sie ansonsten die Sensoren beschädigen würden.

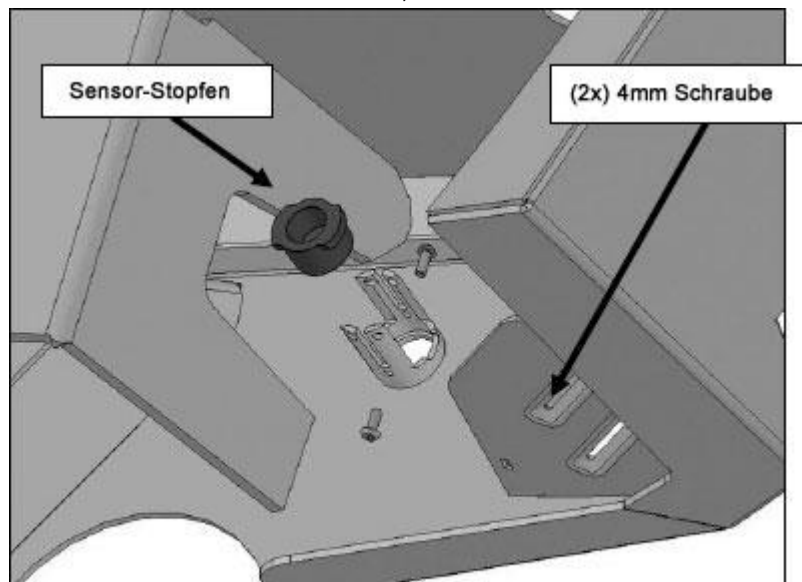

(Bild 9) Drücken Sie den Sensor-Stopfen in die Montageführung. Die 4mm Schrauben können optional verwendet werden.

7. Entscheiden Sie sich, ob Sie Zusatzscheinwerfer (nicht im Lieferumfang enthalten) oder die Abdeck-Gitter montieren möchten.

Montage der Abdeck-Gitter:

- Befestigen Sie die Gitter mit den 6x20mm Kopfschrauben und den 6mm Flansch Muttern. Ziehen Sie die Schrauben fest an, **(Bild 13)**.

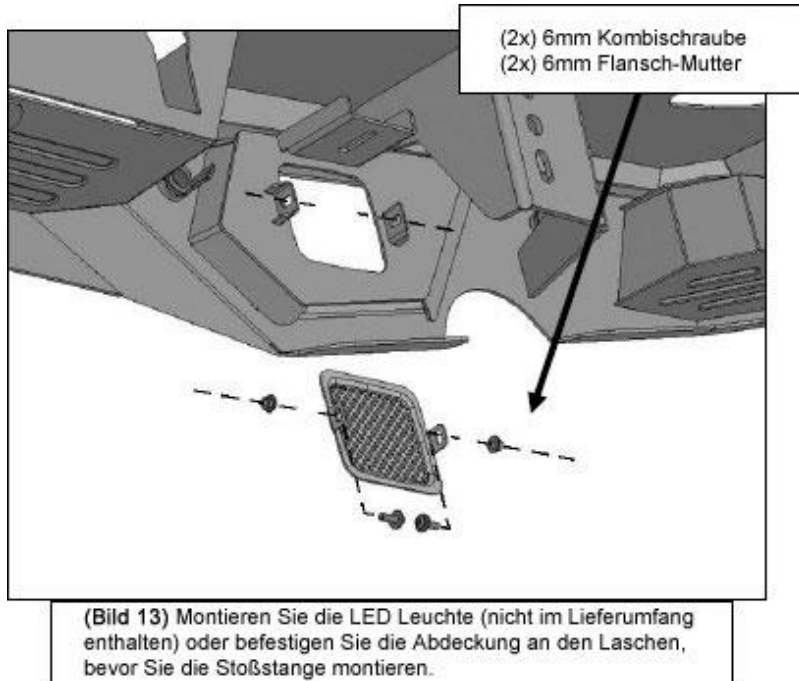

Montage von Zusatzscheinwerfern (nicht im Lieferumfang enthalten):

- Befestigen Sie die Scheinwerfer an den Montagelaschen auf der Rückseite der Stoßstange, **(Bild 13)**.
8. Positionieren Sie, mit Hilfe einer weiteren Person, die Stoßstange an den Stoßstangen Halterungen an den Enden des Rahmens. Verwenden Sie z.B. Stützblöcke um die Stoßstange abzustützen. **Warnung:** Fahren Sie mit der Montage erst fort, sobald die Stoßstange vollständig und sicher abgestützt ist, um mögliche Verletzungen oder Schäden am Fahrzeug zu vermeiden
9. Richten Sie die Stoßstange so aus, dass die Montagepunkte auf der Rückseite der Stoßstange mit den Befestigungspunkten an den Enden des Rahmens übereinstimmen. Führen Sie die beiden Doppelten Mutter Platten hinter die Montagehalterungen an der Stoßstange ein, **(Bild 14)**. Montieren Sie die Stoßstange am Rahmen mit den (4x) 12mm Sechskantschrauben, (4x) 12mm Sicherungsscheiben und (4x) 12mm U-Scheiben, **(Bilder 14 & 15)**. Ziehen Sie die Schrauben noch nicht fest an.

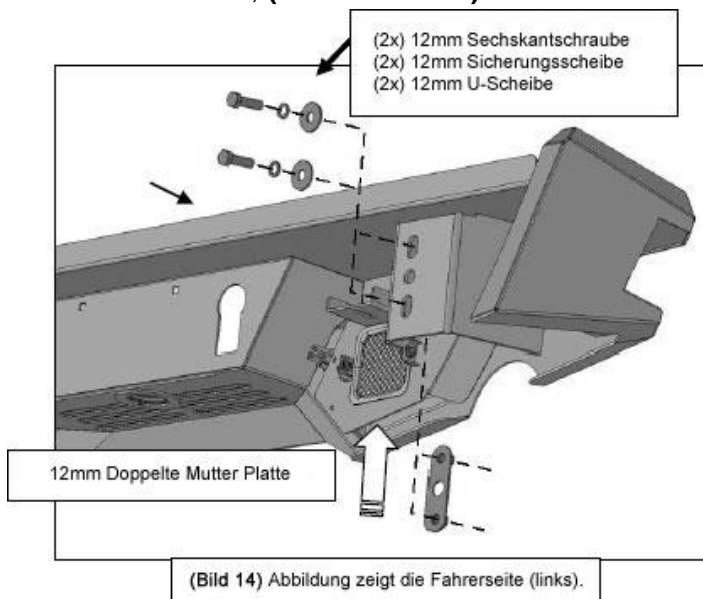

10. Öffnen Sie vorsichtig die Heckklappe und prüfen Sie diese auf ausreichend Freigängigkeit. Richten Sie anschließend die Stoßstange korrekt am Fahrzeug aus und ziehen Sie alle Schrauben fest an.
11. Verbinden Sie die Kennzeichenleuchte mit dem Kabelbaum und die Stoßstangenverkabelung mit dem Haupt-Kabelbaum. Versiegeln Sie evtl. vorhandene offene Kabelverbindungen.
12. Überprüfen Sie regelmäßig die korrekte Montage und stellen Sie sicher, dass alle Schrauben fest angezogen sind.

WICHTIG!!!

Verwenden Sie nur das Montagematerial, das dem Paket beiliegt! Andere Schrauben dürfen nicht verwendet werden!

Zum Schutz der Heckstoßstange sollte das Produkt nach der Montage gewachst werden. Wir empfehlen regelmäßiges Wachsen um durch eine Schutzschicht das Finish zu schützen. Milde Seife kann zur Reinigung verwendet werden. Benutzen Sie keine Art von Politur oder Wachs, die Scheuer- oder Schleifmittel enthalten, diese könnten das Finish beschädigen.