

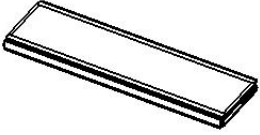

# Montageanleitung HSP Laderaumabdeckung Ford F150 (2015+)

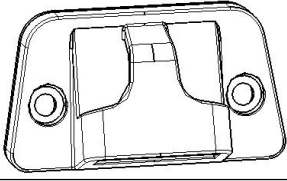
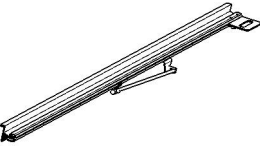
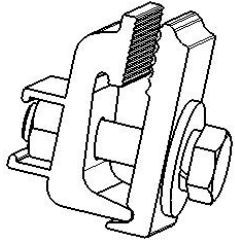

Teile Liste:

Nr.	Artikel	Anz.	Bild	Nr.	Artikel	Anz.	Bild
①	Abdeckung	1		⑥	Schnalle	2	
②	Linke Schiene	1		⑦	Klemme	6	
③	Rechte Schiene	1		⑧	Halbkreis Dichtung	3	
④	Knauf & Schraube	2		⑨	Dichtung	1	
⑤	Knopf- bolzen	2		⑩	Innensech- kantschraube M4x15	4	
				⑪	Ablauf- schlauch & Befestigungs- material	2	

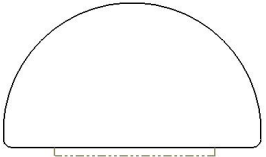
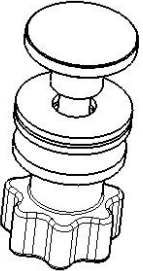
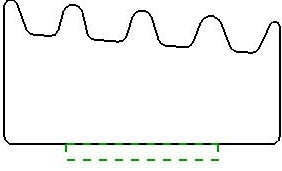
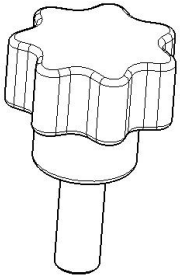
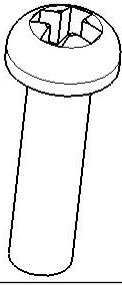
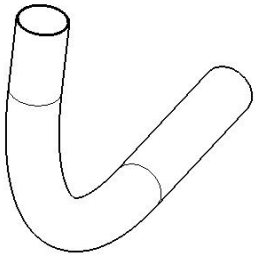
Art. Nr. 40056  
Stand: 04/2026

Kontaktieren Sie uns, wenn Sie Unterstützung benötigen  
info@hansen-styling-parts.de +49(0)4347-706970

# Montageskizze

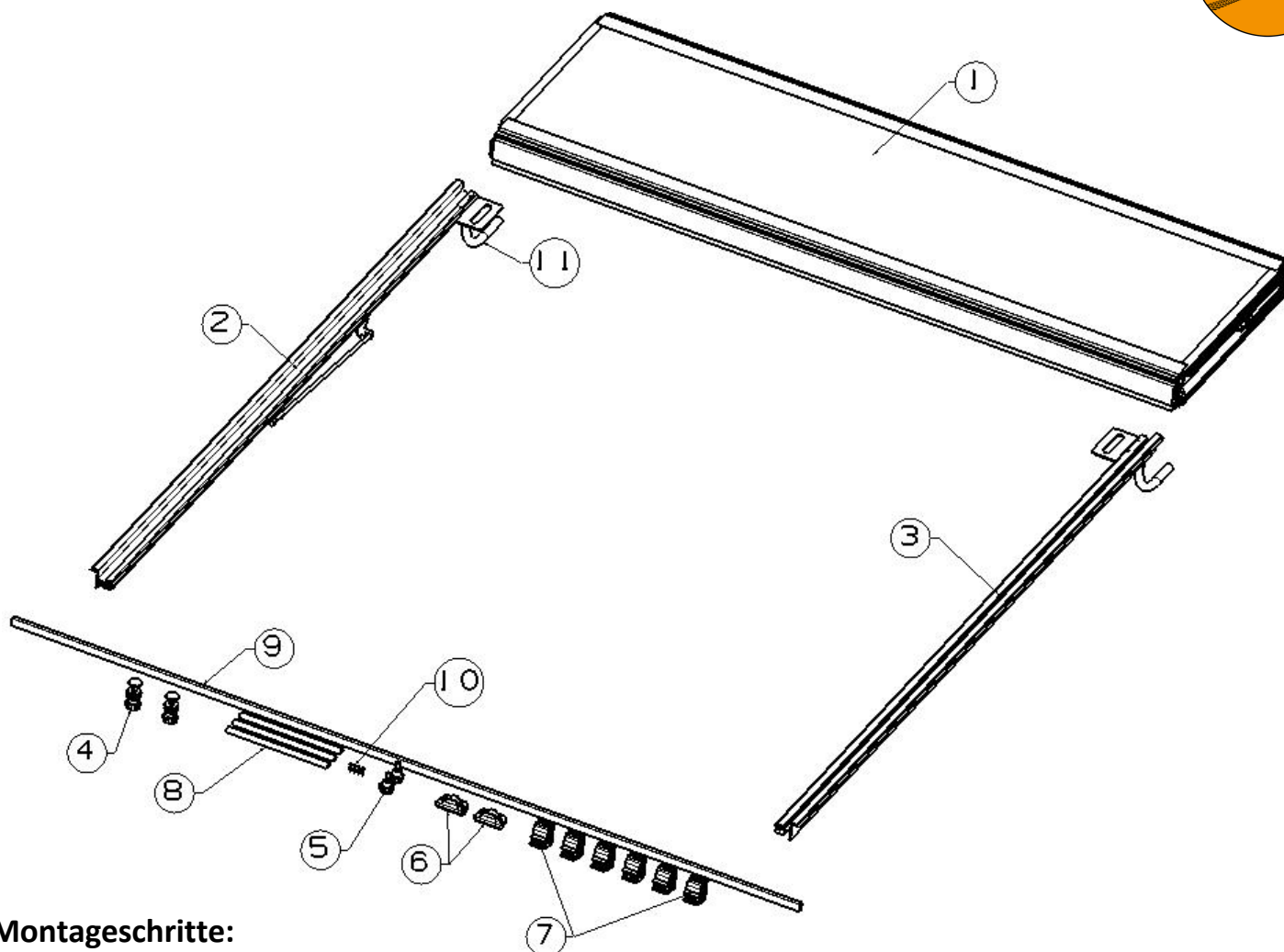

## Montageschritte:

**1**

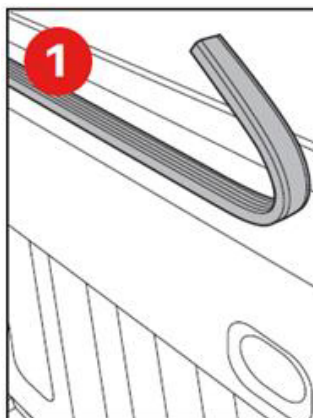

Wenn keine Ladeflächenwanne vorhanden ist, Dichtung montieren (Fläche vorher mit Isopropylalkohol reinigen). Bei vorhandener Ladeflächenwanne ist keine Dichtung erforderlich.

**2**



Heckklappe schließen. Schiene mit Halter nach vorne und zur Mitte der Ladefläche ausrichten (siehe Abbildung). Abstände/Unterlagen laut Beiblatt beachten. Schiene muss waagrecht sein.

**3**

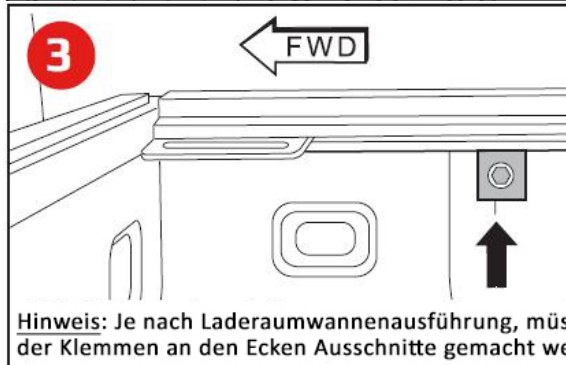

Schiene wie abgebildet rechtwinklig ausrichten und fixieren. Erste Klemme von vorne beginnend ca. 15–23 cm nach hinten versetzt anbringen.

Hinweis: Je nach Laderaumwannenausführung, müssen für die Montage der Klemmen an den Ecken Ausschnitte gemacht werden.

**4**



Achten Sie darauf, dass die Klemme vollständig in der Schiene sitzt und die Verzahnung sauber in die Schienenrillen greift, um einen sicheren Halt zu gewährleisten.

Art. Nr. 40056  
Stand: 04/2026

Kontaktieren Sie uns, wenn Sie Unterstützung benötigen  
info@hansen-styling-parts.de +49(0)4347-706970

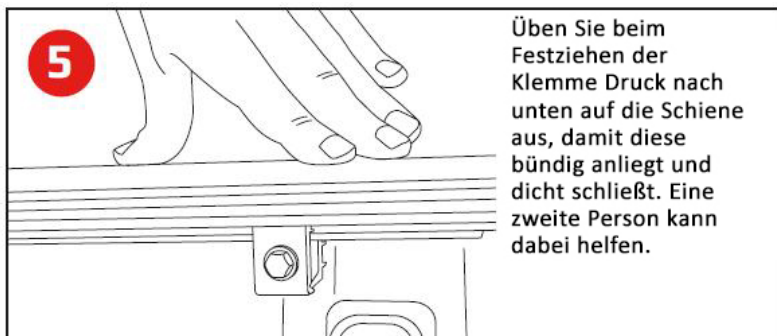

**5** Üben Sie beim Festziehen der Klemme Druck nach unten auf die Schiene aus, damit diese bündig anliegt und dicht schließt. Eine zweite Person kann dabei helfen.

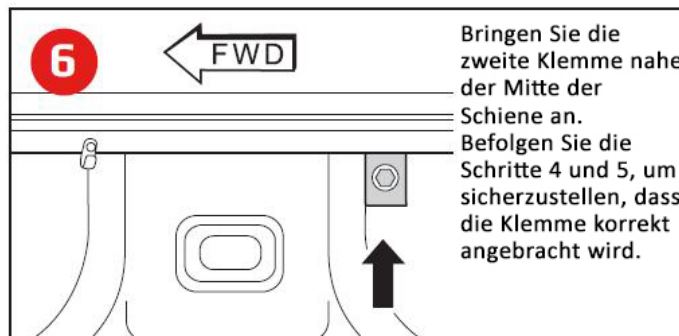

**6** Bringen Sie die zweite Klemme nahe der Mitte der Schiene an. Befolgen Sie die Schritte 4 und 5, um sicherzustellen, dass die Klemme korrekt angebracht wird.



**7** Setzen Sie die hintere Klemme etwa 15 cm von der Heckklappe entfernt an. Ziehen Sie alle Klemmen fest, bis sie fest sitzen. Drehen Sie sie dann noch eine halbe Umdrehung weiter (ca. 14NM). Wiederholen Sie die Schritte 2-7 auf der gegenüberliegenden Seite.

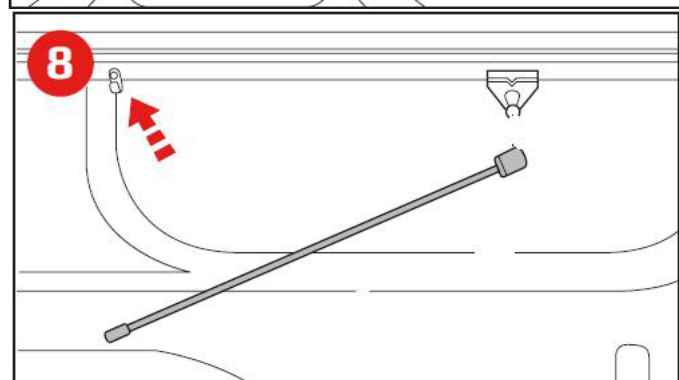

**8**



**9** Legen Sie die Abdeckung in der zusammengeklappten Position auf die Schienen in Richtung der Fahrerkabine, wobei das kurze Panel nach vorne zeigt.



**11** Das kurze Panel nach vorne (zur Fahrerkabine) ausrichten und über die Klemmhalterungen nach unten klappen. Das Panel muss mittig, mit der Dichtung auf der Schiene aufliegen. Gerade ausrichten, sodass die Befestigungslöcher mit den Langlöchern der Befestigungsschiene übereinstimmen.

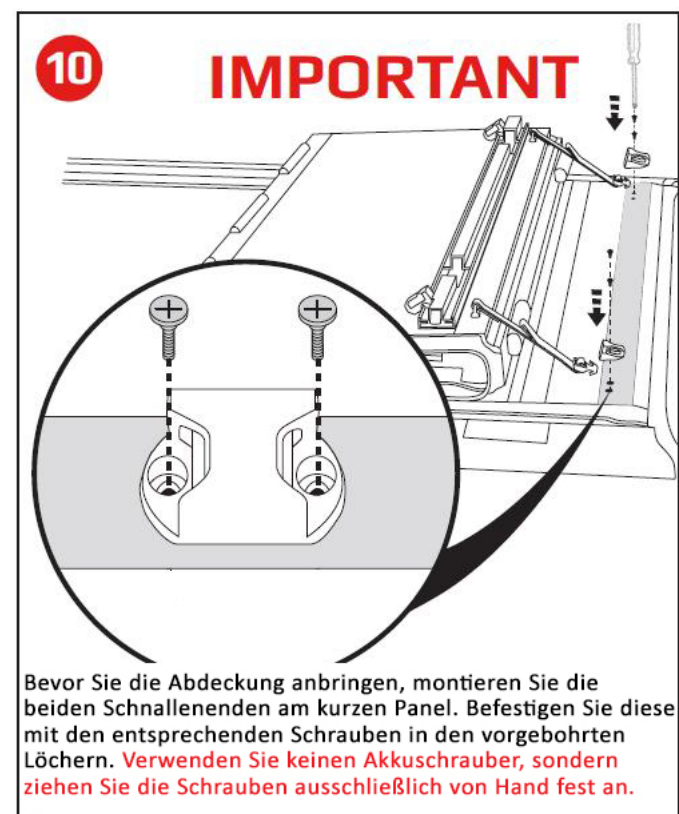

**10** **IMPORTANT** Bevor Sie die Abdeckung anbringen, montieren Sie die beiden Schnallenenden am kurzen Panel. Befestigen Sie diese mit den entsprechenden Schrauben in den vorgebohrten Löchern. **Verwenden Sie keinen Akkuschauber, sondern ziehen Sie die Schrauben ausschließlich von Hand fest an.**

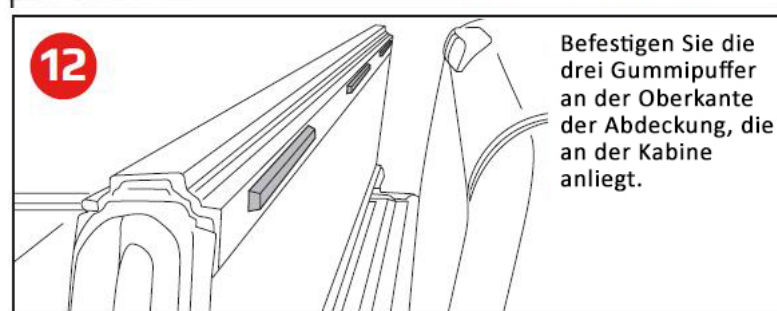

**12** Befestigen Sie die drei Gummipuffer an der Oberkante der Abdeckung, die an der Kabine anliegt.

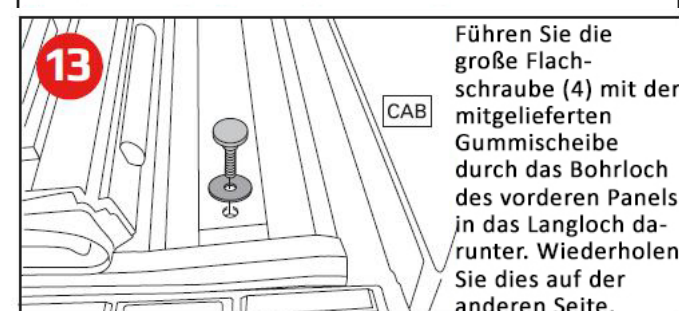

**13** Führen Sie die große Flachschraube (4) mit der mitgelieferten Gummischeibe durch das Bohrloch des vorderen Panels in das Langloch darunter. Wiederholen Sie dies auf der anderen Seite.

**14**

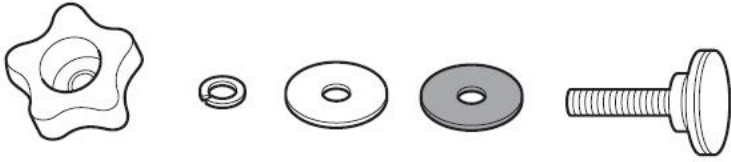

Die große flache Schraube wird auf jeder Seite durch das vordere Panel nach unten geführt. Unter der Abdeckung ist die Reihenfolge wie folgt: zuerst die Gummischeibe, dann die Unterlegscheibe, anschließend die Sicherungsscheibe und schließlich der 5-Stern-Drehknopf, wie links abgebildet.

**15**

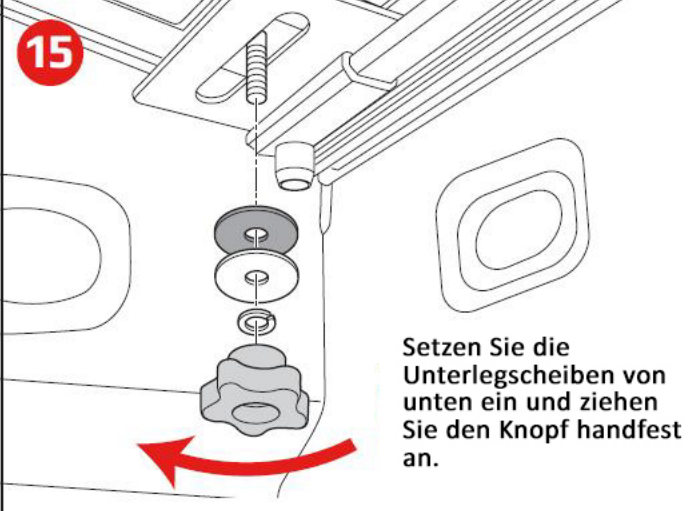

Setzen Sie die Unterlegscheiben von unten ein und ziehen Sie den Knopf handfest an.

**16**



Abdeckung zur Heckklappe hin aufklappen und darauf achten, dass sie mittig zwischen den Schienen sitzt.

**17**

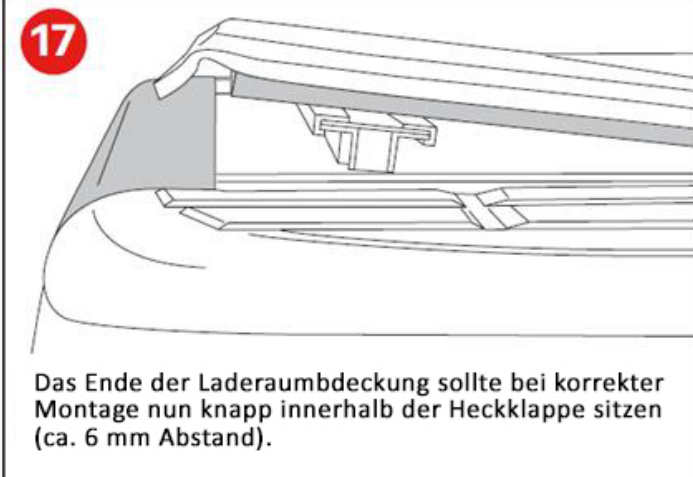

Das Ende der Laderaumabdeckung sollte bei korrekter Montage nun knapp innerhalb der Heckklappe sitzen (ca. 6 mm Abstand).

**18**



Die Gummidichtung liegt auf der Oberseite der Heckklappe auf.

**19**

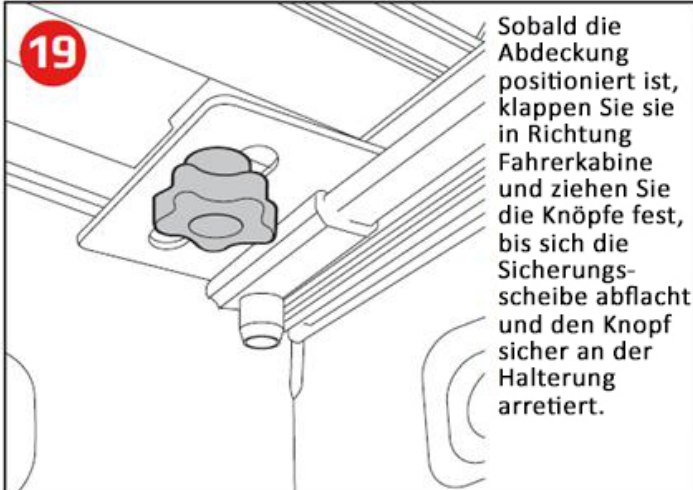

Sobald die Abdeckung positioniert ist, klappen Sie sie in Richtung Fahrerkabine und ziehen Sie die Knöpfe fest, bis sich die Sicherungsscheibe abflacht und den Knopf sicher an der Halterung arretiert.

**20**

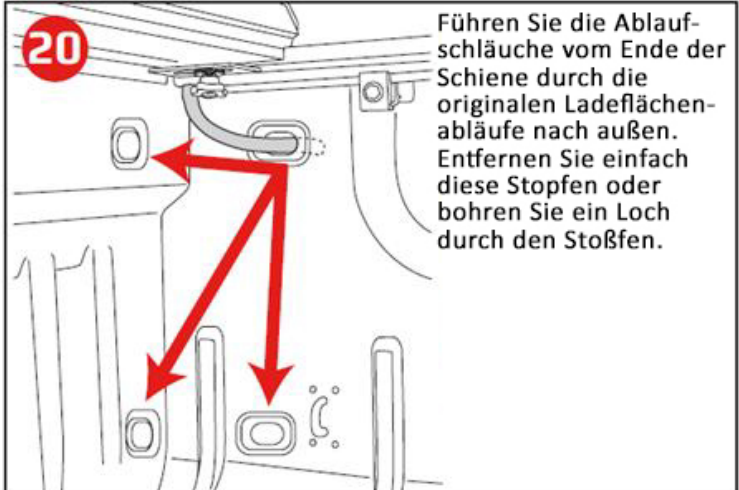

Führen Sie die Ablaufschläuche vom Ende der Schiene durch die originalen Ladeflächenabläufe nach außen. Entfernen Sie einfach diese Stopfen oder bohren Sie ein Loch durch den Stoßen.

## Wichtiger Hinweis

Während der Fahrt muss die Abdeckung vollständig flach aufliegen und gesichert sein, wobei alle Verriegelungen geschlossen oder vollständig hochgeklappt (alle Paneele) und an der Fahrerkabine gesichert sein müssen. Fahren Sie nicht mit teilweise geöffneter Abdeckung.

### Positionen der Abdeckung während der Fahrt

Vor Inbetriebnahme des Fahrzeugs muss die Ladeflächenabdeckung ordnungsgemäß gesichert sein.

#### Geschlossene Position

Alle Paneele müssen geschlossen und vollständig an der Ladeflächen-Seitenleiste eingerastet sein. Alle Paneele müssen flach liegen und die Verriegelungen müssen eingerastet sein.

#### Zusammengeklappte Position

Um mit zusammengeklappter Abdeckung zu fahren, verwenden Sie einfach die mitgelieferten Befestigungsgurte und Schnallen. Stellen Sie sicher, dass beide Schnallenclips vollständig in die Schnallenenden am vorderen Kopfteil der Abdeckung eingeführt sind, und justieren Sie die Gurte, um sicherzustellen, dass die Abdeckung während der Fahrt sicher sitzt. Die Clips sollten in der Aufbewahrungsposition, wie in Abbildung 1 gezeigt, gesichert werden, wenn sie nicht in Gebrauch sind.

#### Hochgeklappte Position

A) Klappen Sie die Abdeckung auf und heben Sie sie an, bis sie senkrecht über 90 Grad in Richtung Ihrer Kabine steht. Lösen Sie dann die Stützstange, die an der Schiene befestigt ist. Klappen Sie die Stützstange um und positionieren Sie sie fest gegen die vertikale Platte an der Unterseite Ihrer Abdeckung. Schieben Sie dann die Verriegelungen der Stützstange nach unten und ziehen Sie die Knöpfe fest, um sie in Position zu arretieren. Führen Sie dies auf beiden Seiten der Abdeckung durch.

B) Ihre Abdeckung sollte fest in Position sein und kaum bis gar keine Bewegung aufweisen, sobald die Stützstangen arretiert sind.

Aufbewahrungsposition für den Clip

Abbildung 1

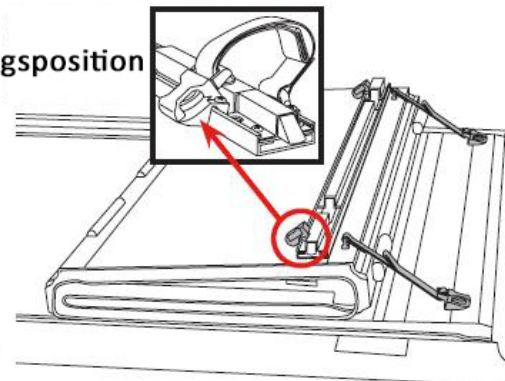

Zusammengeklappte Position



Hochgeklappt: A

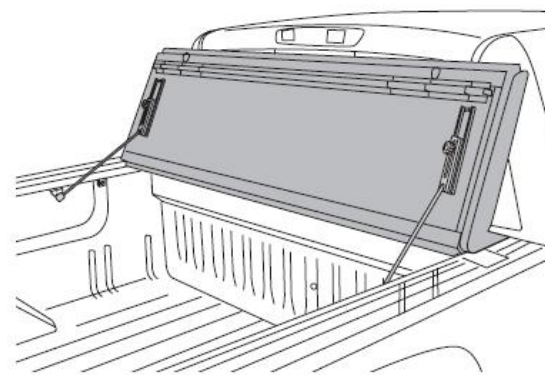

Hochgeklappt: B



Art. Nr. 40056  
Stand: 04/2026

Kontaktieren Sie uns, wenn Sie Unterstützung benötigen  
[info@hansen-styling-parts.de](mailto:info@hansen-styling-parts.de) +49(0)4347-706970