

Aluminium Rollcover Ford Ranger (2012-) / Raptor (2019-) Doppelkabine



Vor der Montage

- Wir empfehlen die Montage von einer Werkstatt durchführen zu lassen. Schäden, die durch eine fehlerhafte Montage entstehen, sind nicht durch die Gewährleistung gedeckt.
- Bitte lesen Sie sich die Montageanleitung sorgfältig und vollständig durch, bevor Sie mit der Montage beginnen.
- Nehmen Sie alle Artikel aus der Verpackung. Überprüfen Sie, ob alle Teile vorhanden sind. Lagern Sie alle Befestigungsteile während der Montage auf einem kratzfesten Untergrund.

Sicherheitshinweise:



- **Wichtig!** Verwenden Sie nur das beiliegende Montagematerial! Andere Schrauben dürfen nicht verwendet werden.
- Vergewissern Sie sich vor der Fahrt, dass die Abdeckung geschlossen und verriegelt ist oder komplett aufgerollt und angeschnallt ist.

Reinigung & Pflege

- Die Abdeckung ist aus einem strapazierfähigen Material gefertigt und erfordert eine einfache Pflege, um eine lange Lebensdauer und ein gutes Aussehen zu gewährleisten.
- Die Oberseite der Abdeckung ist aus einem wasserabweisenden Vinylstoff gefertigt. Für die Reinigung wird die Verwendung von milder Seife und Wasser empfohlen. Die Reinigung sollte mit einem weichen Schwamm oder Tuch durchgeführt werden. Halten Sie die Oberfläche trocken, um Wasserflecken zu vermeiden und ein sattes dunkles Finish zu erhalten.
- Reinigen Sie die Oberfläche nicht mit Ethanol oder einer anderen alkalischen Flüssigkeit.
- **Hinweis:** Sollte eine alkalische Flüssigkeit auf die Oberfläche des Rolltops spritzen, reinigen Sie sie bitte so schnell wie möglich mit Wasser. Wischen Sie sie dann mit einem Tuch trocken.
- Wir empfehlen den Stoff mit einem handelsüblichen Mittel zu imprägnieren, um die Vinyloberfläche sauber und vor Witterungseinflüssen geschützt zu halten.
- Überprüfen Sie regelmäßig den festen Sitz der Abdeckung, ziehen Sie die Schrauben ggfs. nach. Fetten Sie die mechanischen Komponenten regelmäßig mit einem handelsüblichen Schmier spray.

Montageanleitung

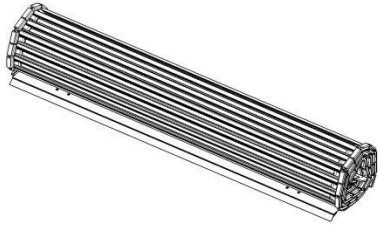
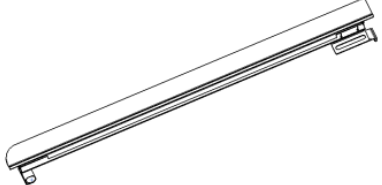
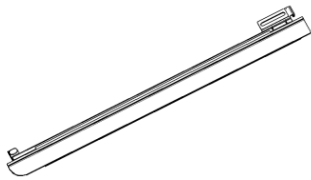
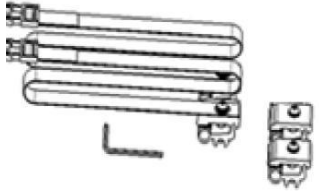
Teilleiste

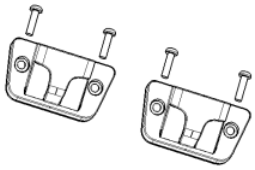
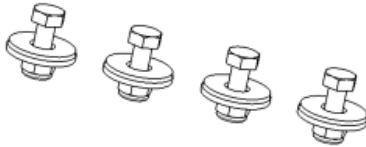
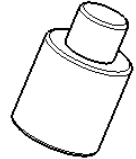
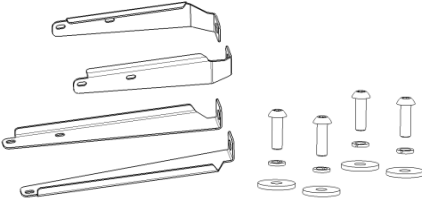
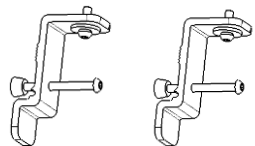
Nr.	Menge	Abbildung	Nr.	Menge	Abbildung
1	1	 <p>Alu-Rollcover</p>	2	1	 <p>Befestigungsschiene (L) Fahrerseite</p>
3	1	 <p>Befestigungsschiene (R) Beifahrerseite</p>	4	2	 <p>Gurtband & Klammern</p>
5	1	 <p>Schaumleiste</p>	6	2	 <p>Gurtschnallen</p>
7	4	 <p>Befestigungsschrauben Rollcover</p>	8	4	 <p>Grundierung Klebeband</p>
9	2	 <p>Montagehalter Ladefläche vorne & hinten inkl. Montageschrauben</p>	10	2	 <p>Montagehalter</p>

Montageanleitung

Montageschritt 1:

Hinweis: Ist die Ladefläche mit einer Overrail-Laderaumwanne ausgestattet, muß diese entfernt werden oder es müssen entsprechende Ausschnitte für die Montageklammern geschaffen werden. Ist die Laderfläche mit einer Underrail-Laderaumwanne ausgestattet, fahren Sie einfach mit Montageschritt 2 fort.

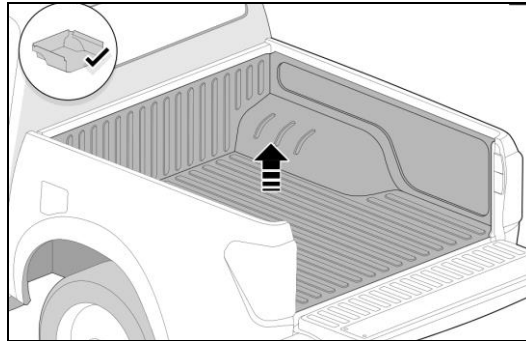

Montageschritt 2:

Reinigen Sie die seitlichen Ladebordwände, sowie die Schiene hinter der Fahrerkabine gründlich mit Wasser.

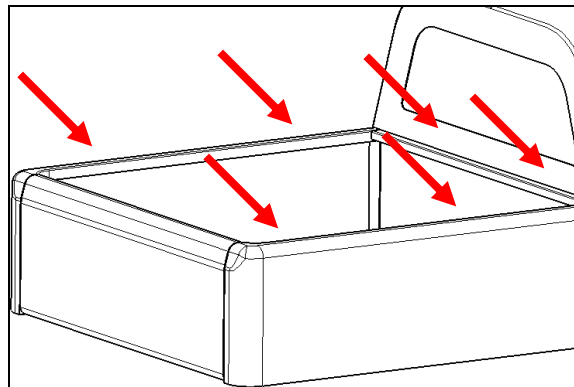

Montageschritt 3:

Kleben Sie die Schaumleiste (5) auf die Leiste, zwischen den Ladebordwänden, am Schott hinter der Kabine. Kürzen Sie die Schaumleiste auf die entsprechende Länge.

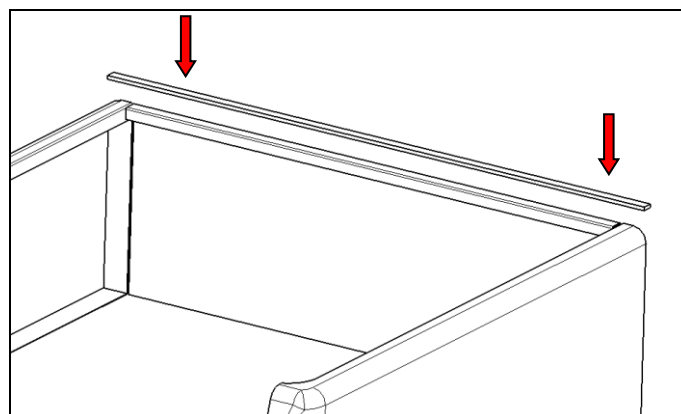

Montageanleitung

Montageschritt 4:

Montieren Sie die Befestigungsschienen (2&3) wie folgt:

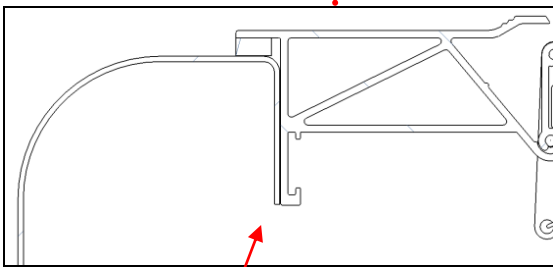
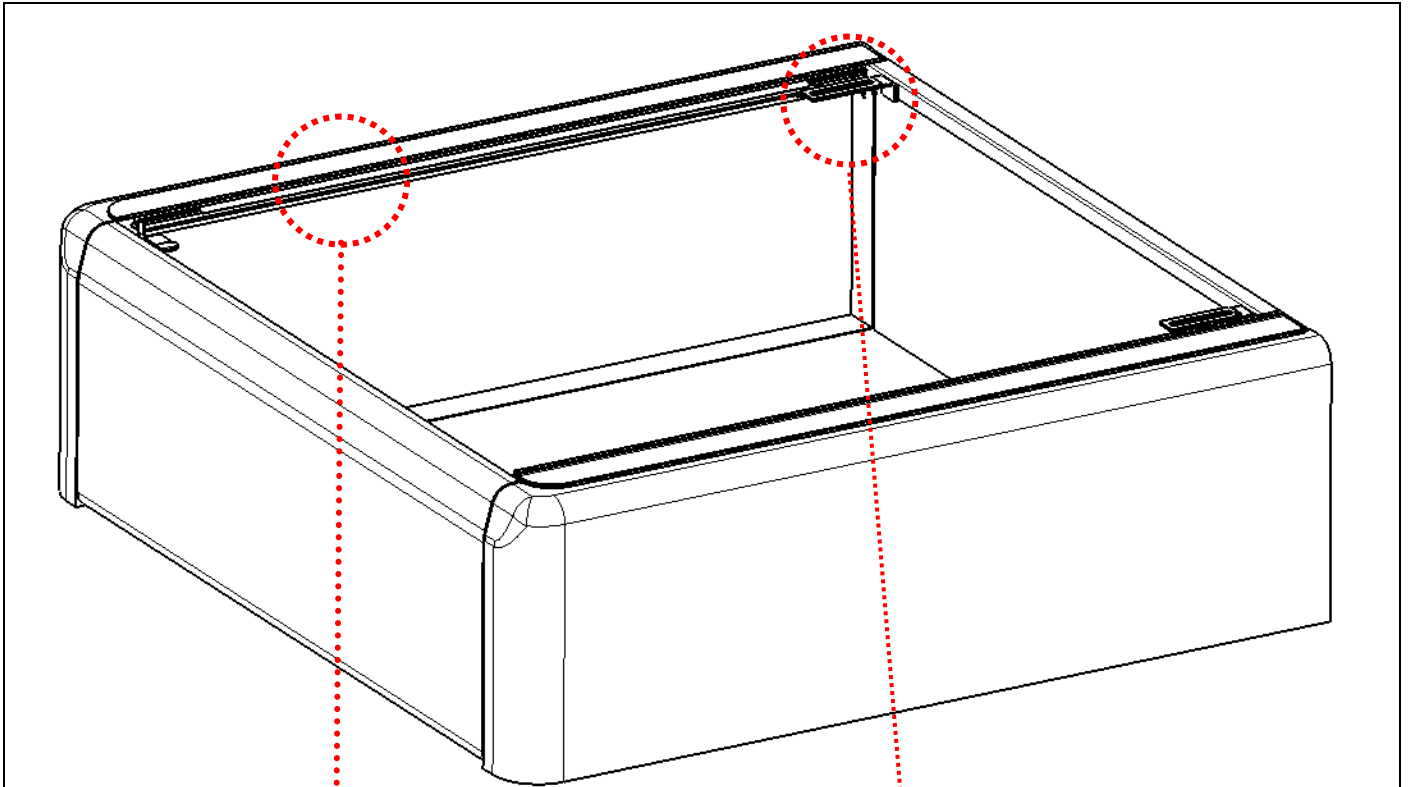

Richten Sie die Schiene an der Innenseite der Ladebordwand aus.

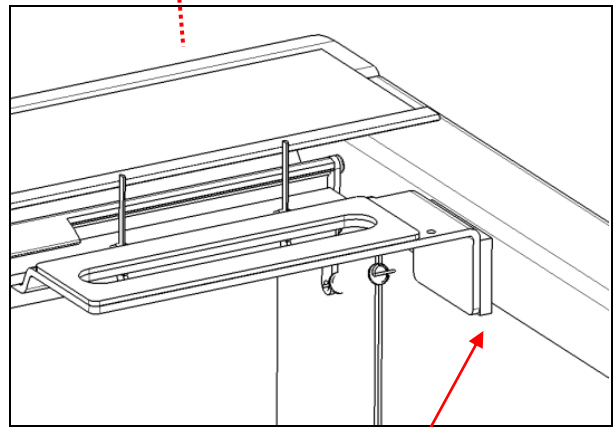

Die Schiene so ausrichten, dass Sie mit der Ladefläche in Richtung Fahrerkabine abschließt.

Montageanleitung

Befestigen Sie die Klammerhalterungen (4) an der Schiene. Hierfür schrauben Sie die Klammern soweit auseinander, dass sie hinter Ladebordwand und Befestigungsschiene geklemmt werden können. Mittig in der Befestigungsschiene ist eine Aussparung, in der die Klammer eingeführt werden kann. Bitte beachten Sie, dass die Klammer mit dem Zurrurgurt in Richtung Fahrerkabine kommt.

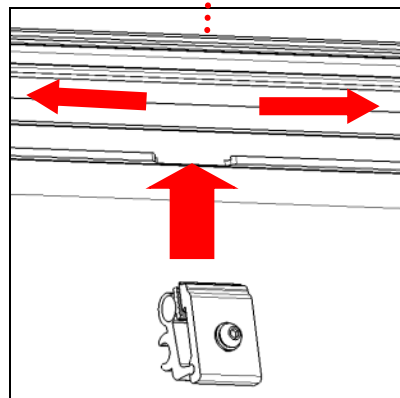
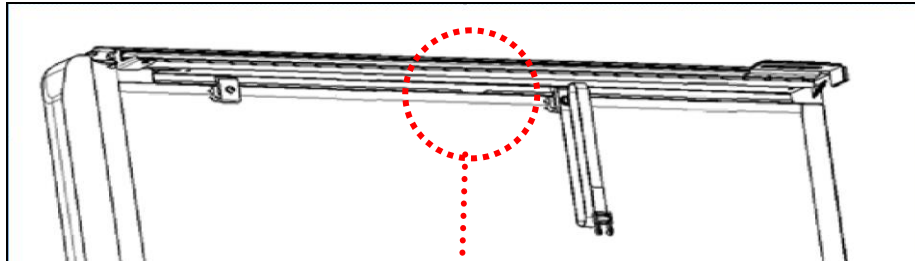

Üben Sie Druck auf die Befestigungsschiene aus und ziehen die Klammern fest an.

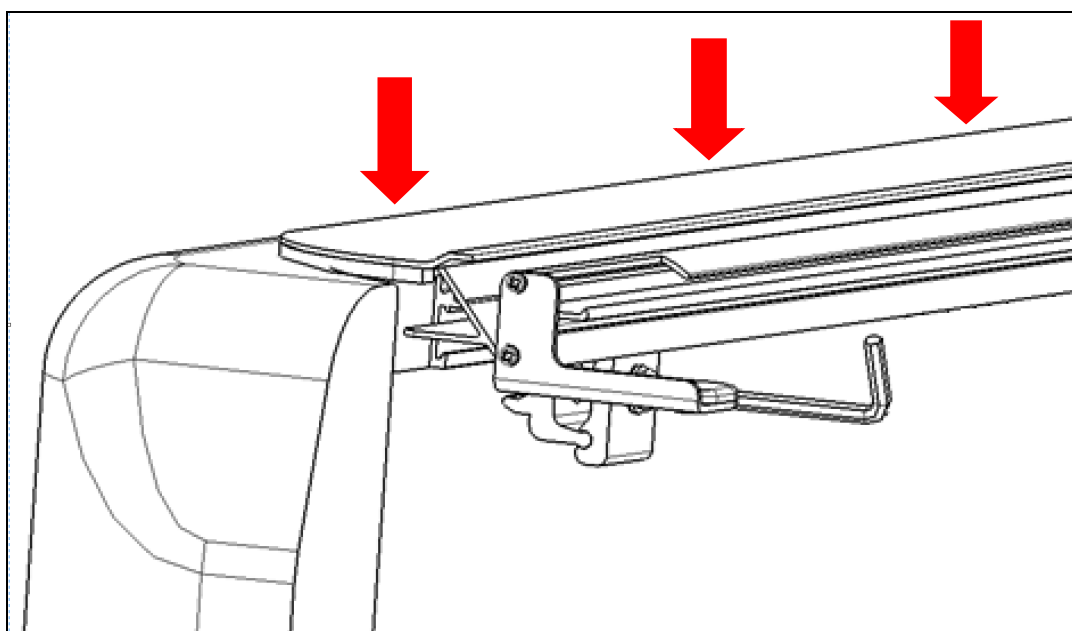

Montageschritt 5:

Montieren Sie die vorderen & hinteren Montagehalter (9) an den Schienen. Entfernen Sie hierfür zuerst die werksseitig verbauten Zurrösen an der Ladefläche. Die Halter werden nun mit den Originalschrauben und den Ösen wieder zusammen montiert.

1. Befestigen Sie den Halter an der Schiene, ziehen Sie die Schrauben fest an.

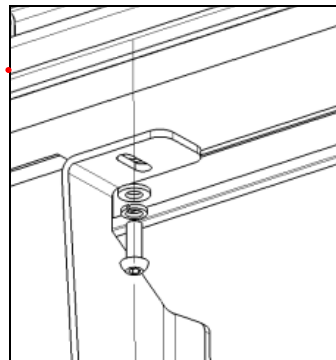
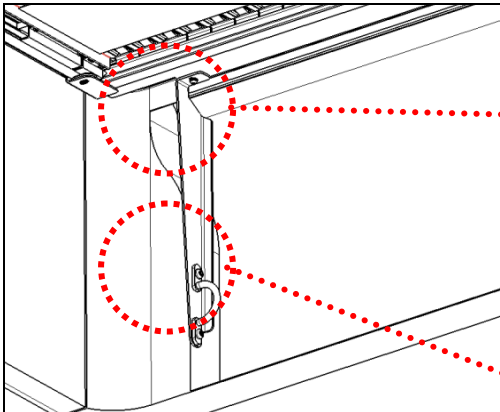

2. Drücken Sie die Schiene mit Halter nach unten und befestigen Sie den Halter mit den Originalschrauben und Ösen an der Ladefläche.

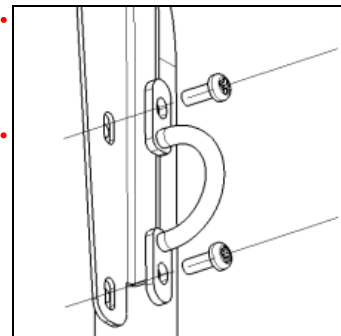

Optional: Sie können auch anstelle der langen hinteren Halter, den Halter (10) wie folgt montieren.

Montieren Sie den Halter an der Schiene.

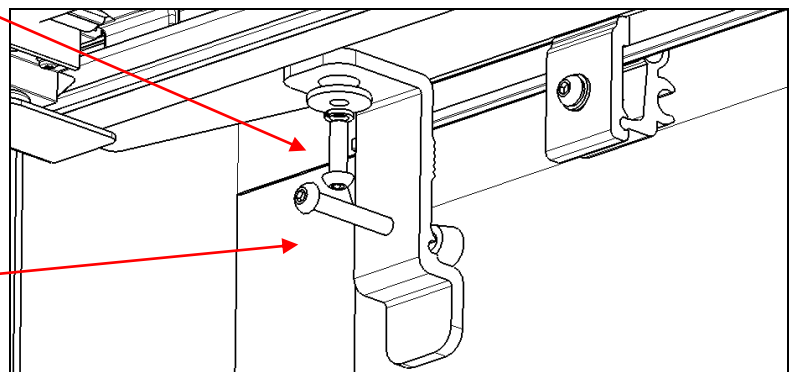

Befestigen Sie bei Bedarf die lange Schraube unten, damit der Seitenholm waagrecht bleibt.

Montageschritt 6:

Legen Sie das Rollcover auf die Ladefläche und richten Sie es aus.

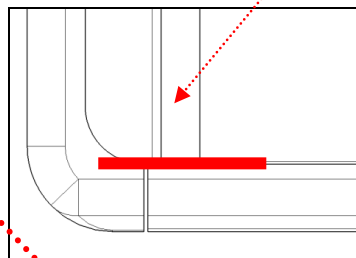
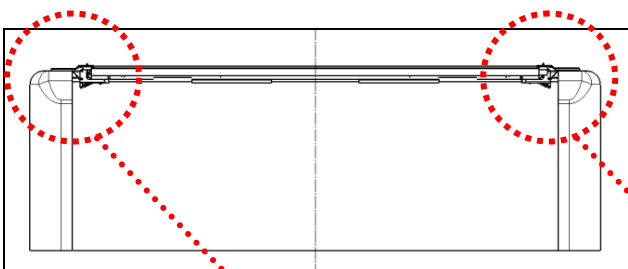
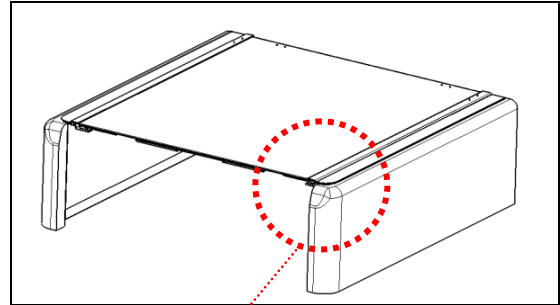
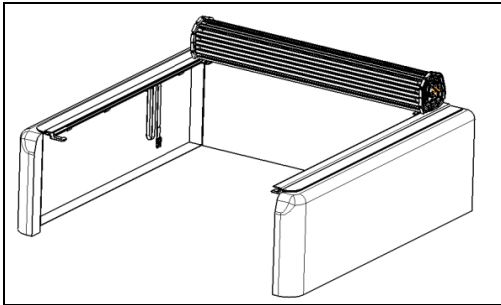

An den
Seitenschienen
ausrichten

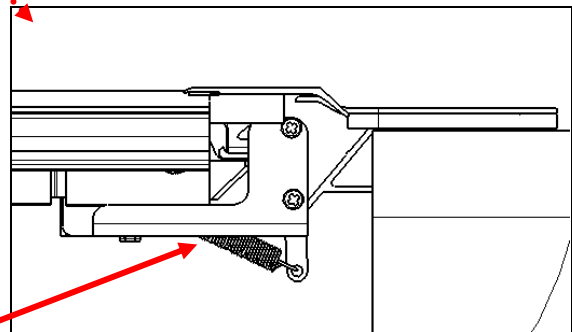
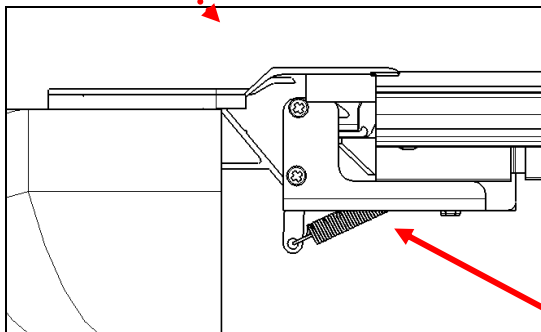

Vergewissern Sie sich, dass sich die obere Abdeckung in der mittleren Position befindet, der Abstand zwischen der Endkappe und den beiden Seitenschienen sollte gleich sein.

Montageanleitung

Montageschritt 7:

Rollen Sie die Abdeckung von hinten nach vorne auf, achten Sie darauf, dass die Oberseite der Rolle die gleiche Position zwischen den Schienen behält.

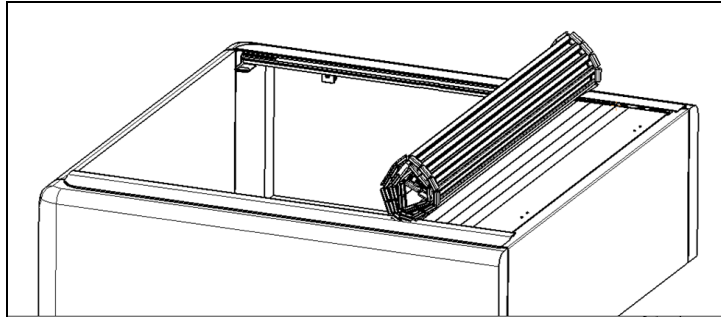

Rollen Sie die Abdeckung nach vorne, schieben Sie die Schraube (7) an der Unterseite in die vordere Lamelle. Ziehen Sie dann die Muttern an.

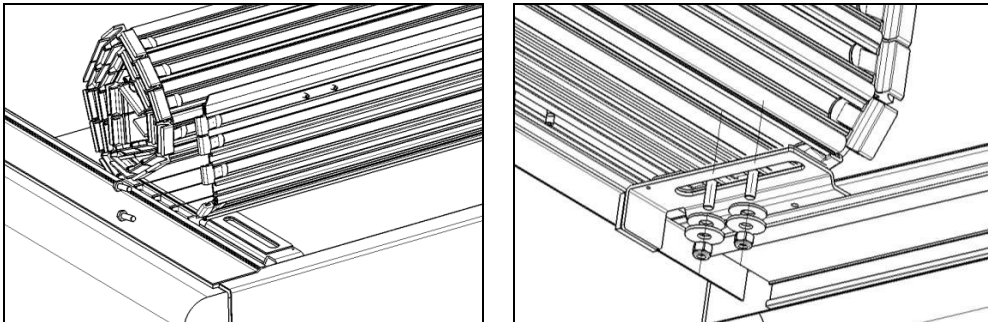

Montageschritt 8:

Rollen Sie die Abdeckung von vorne nach hinten, um zu sehen, ob sie frei auf den Schienen läuft, und prüfen Sie, ob die Abdeckung wie oben erwähnt richtig sitzt.

Wenn **ja**, dann ziehen Sie die Schrauben in Schritt 8 fest.
Wenn **NEIN**, dann wiederholen Sie Schritt 6. Ausrichten

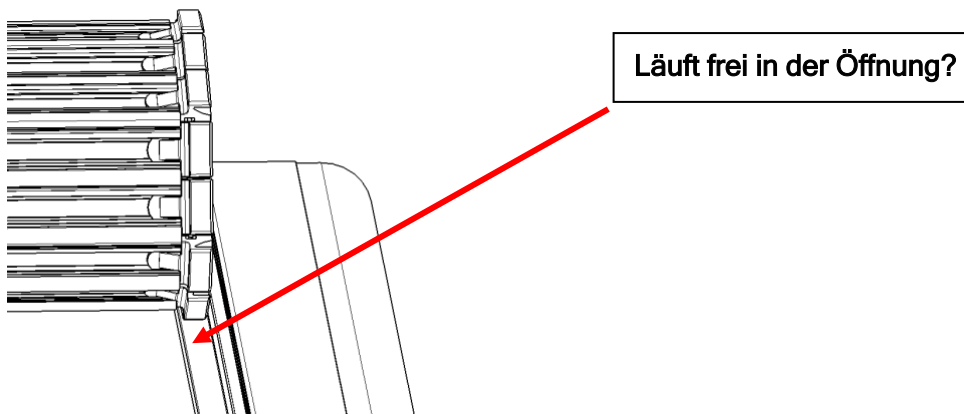

Montageschritt 9:

Kleben Sie die Magnetdichtung unten auf den seitlichen Gummistreifen.

- Lösen Sie zuerst die hinteren Befestigungsschrauben wieder, heben sie die Abdeckung hoch und tragen an der Gummileiste die Klebebandgrundierung (8) auf.
- Lösen Sie das Papier vom 3M Klebeband und drücken den Magnetstreifen fest an die Gummileiste bis er haftet. Ziehen Sie die Schrauben nun wieder fest an.
- Arbeiten Sie sich nun Stück für Stück von vorn nach hinten durch.

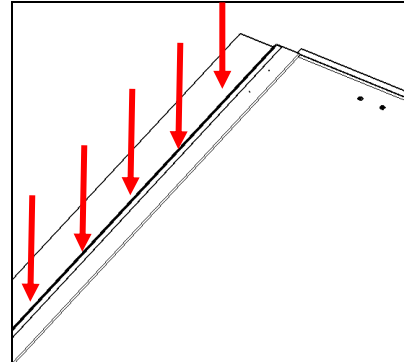
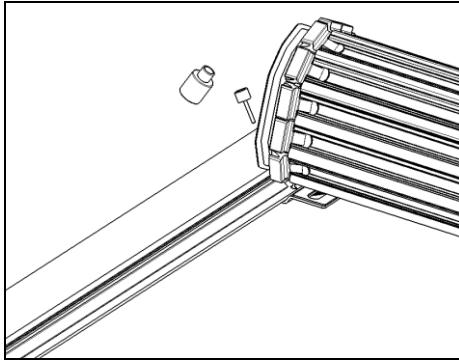

Montageschritt 10:

Befestigen Sie die Gurtschnallen am vorderen Ende der Abdeckung. **FERTIG**

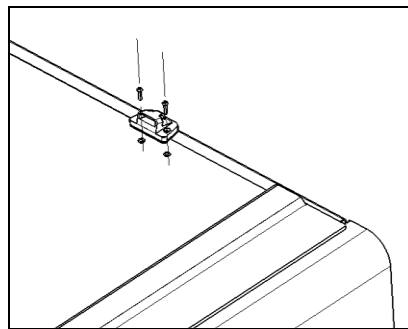

Um mit geöffneter Abdeckung zu fahren, verwenden Sie einfach die mitgelieferten Spanngurte. Rollen Sie die Abdeckung auf und stecken Sie die Gurtclips in die Schnallen.

