

Montageanleitung Schwellerrohre Jeep Wrangler JK 2007-2018 2-türer

Teile Liste:

Nr.	Menge	Bezeichnung	Nr.	Menge	Bezeichnung
1	1x	Schwellerrohr Fahrerseite	8	4x	8mm Sicherungsscheibe
2	1x	Schwellerrohr Beifahrerseite	9	4x	8mm U-Scheibe
3	4x	10mm Mutter Platte	10	8x	6x25mm Sechskantschraube
4	4x	10x35mm Sechskantschraube	11	6x	6mm Selbstsichernde Mutter
5	4x	10mm Sicherungsscheibe	12	8x	6mm U-Scheibe
6	4x	10mm U-Scheibe	13	8x	6mm große U-Scheibe
7	4x	8x35mm Sechskantschraube			

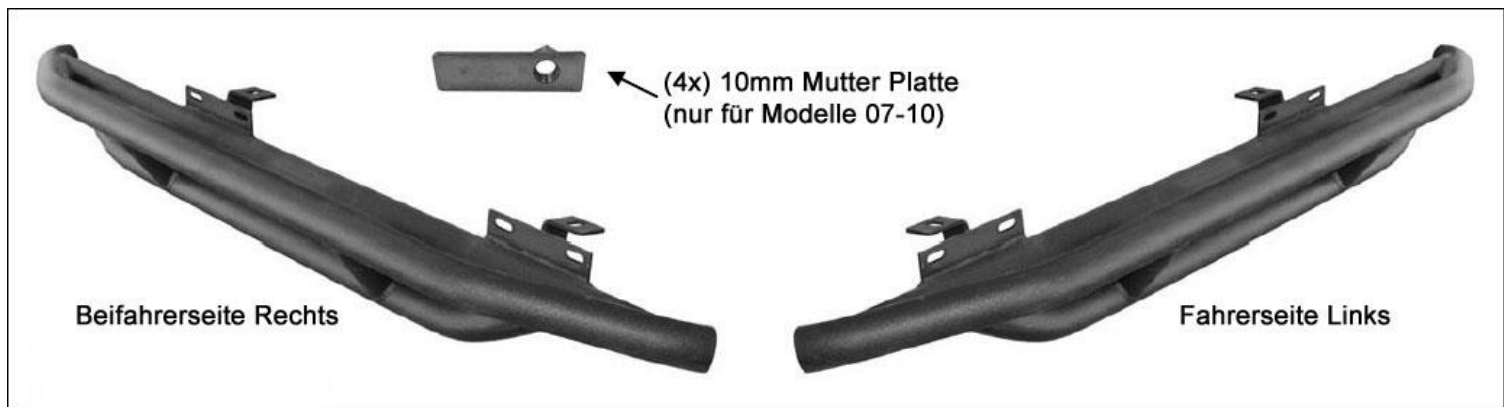

Montage:

1. Nehmen Sie den Artikel aus der Verpackung. Überprüfen Sie, ob alle Teile vorhanden sind. Lesen Sie sich diese Anleitung sorgfältig durch, bevor Sie mit der Montage beginnen. Die Montage sollte von 2 Personen vorgenommen werden. Originale oder Rock Rails, Trittbretter oder Schwellerrohre anderer Hersteller müssen demontiert werden.
2. Prüfen Sie, ob das Fahrzeug einen offenen Unterboden (**2007-2010, Bild 1**), oder Gewindebohrungen im Unterboden, (**2010-2012, Bild 2**), hat, für die Montage der oberen Lasche an der Halterung.

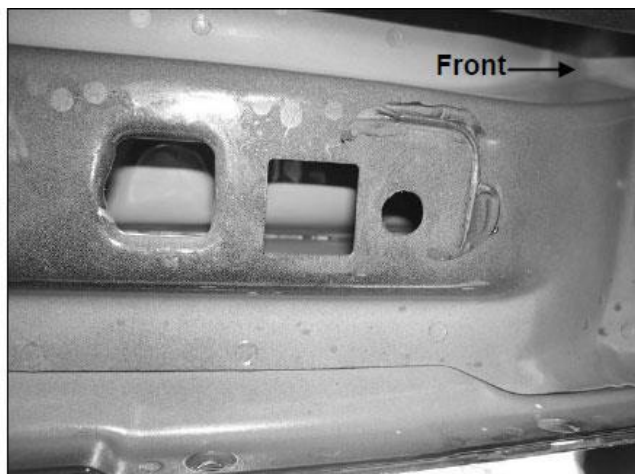

(Bild 1) Montagepunkt vorne Fahrerseite (07-10)



(Bild 2) Beispiel der Baujahre von 2010-2015 mit geschlossenem Unterboden und 8mm Gewindebohrungen. Hier wird die 10mm Mutter Platte nicht benötigt.

Fahrzeuge mit offenen Montagepunkten entlang des Unterbodens:

Beginnen Sie am vorderen Paar der Montagelöcher in der Quetschnaht. Bestimmen Sie den Mittelpunkt zwischen den beiden Löchern, (**Bild 3**). Führen Sie eine 10mm Mutter Platte in die große quadratische Öffnung im Unterboden ein, (**Bild 4A & 4B**). Richten Sie die Mutter an dem kleinen

Loch aus, das mittig gegenüber in direkter Linie zwischen den Montagelöchern in der Quetschnaht liegt **(Bild 3)**. Wiederholen Sie diese Schritte für die Montage der zweiten Mutter Platte. Schrauben Sie anschließend die oberen Befestigungslaschen des Schwellerrohres an den Mutter Platten mit (1x) 10x35mm Sechskantschraube, (1x) 10mm Sicherungsscheibe und (1x) 10mm U-Scheibe fest, **(Bild 5)**.

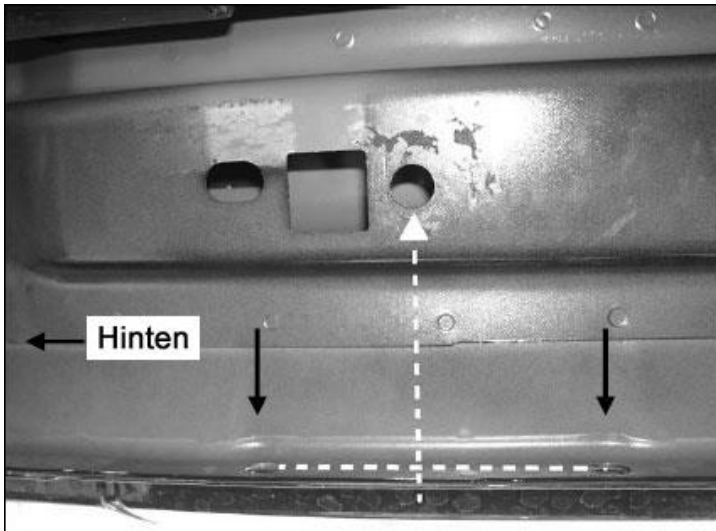

(Bild 3) Hintere Montagepunkte Fahrerseite (2007-2010). Bestimmen Sie die beiden Bohrungen in der Quetschnaht, um die korrekte Montageposition für die 10mm Mutter Platte zu bestimmen.

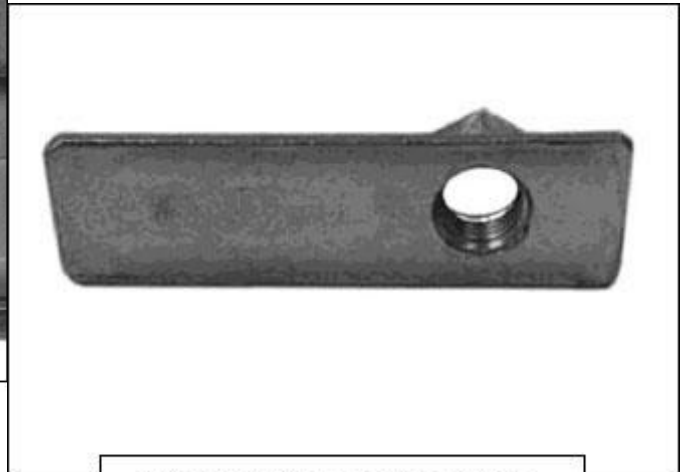

(Bild 4A) 10mm Mutter Platte

Bei Modellen von 2007-2010 mit offenem Unterboden wird die 10mm Mutter Platte befestigt mit:
 10x35mm Sechskantschraube
 10mm Sicherungsscheibe
 10mm U-Scheibe

Bei Modellen von 2010-2012 mit Gewindebohrungen werden folgende Teile benötigt:
 8x35mm Sechskantschraube
 8mm Sicherungsscheibe
 8mm U-Scheibe

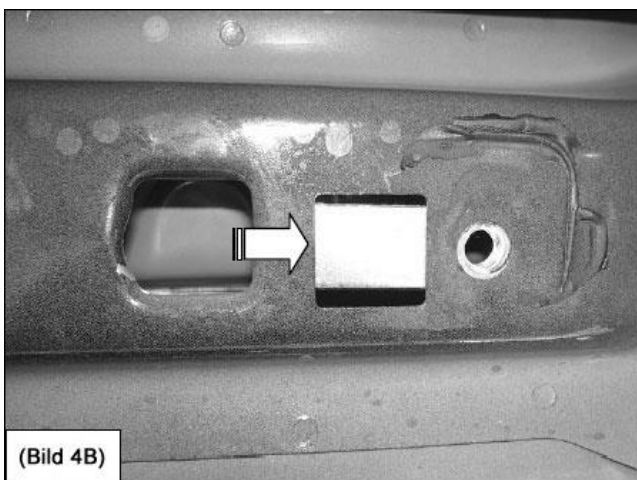

(Bild 4B)



Bild 5

Fahrzeuge mit vorhandenen Gewindebohrungen im Unterboden:

Schrauben Sie die oberen Laschen des Schwellerrohres an den Gewindebohrungen im Fahrzeugboden mit (1x) 8x35mm Sechskantschraube, (1x) 8mm Sicherungsscheibe und (1x) 8mm U-Scheibe fest, **(Bild 2 & 5)**.

- Halten Sie, mit Hilfe einer weiteren Person, das Schwellerrohr in der richtigen Position gegen die Rückseite der Quetschnaht, so dass die Montagepunkte der Halterungen mit den originalen Bohrungen in der Quetschnaht übereinstimmen. Schrauben Sie die Halterungen an der Rückseite der Quetschnaht fest. Verwenden Sie hierfür die (4x) 6x25mm Sechskantschrauben, (6x) 6mm U-Scheiben (gegen die Quetschnaht), (4x) 6mm große U-Scheibe (an der Innenseite gegen die Halterung) und (4x) 6mm

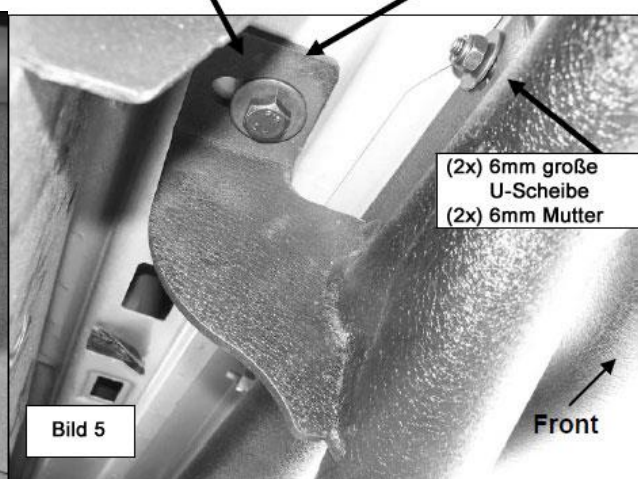
selbstsichernden Muttern, **(Bild 5 & 6)**. Ziehen Sie die Schrauben noch nicht fest an.

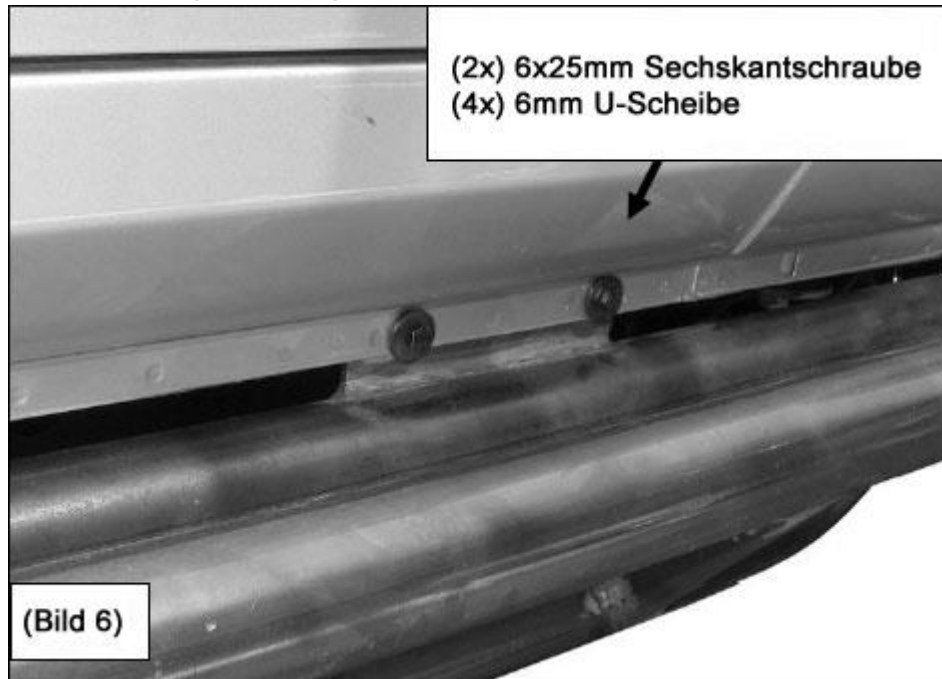

4. Richten Sie das Schwellerrohr korrekt am Fahrzeug aus und ziehen Sie anschließend alle Schrauben fest an.



5. Wiederholen Sie die Schritte 2-4 entsprechend auf der Beifahrerseite.
6. Überprüfen Sie regelmäßig den korrekten Sitz der Schwellerrohre und gehen Sie sicher, dass alle Schrauben fest angezogen sind.

WICHTIG!!!

**Verwenden Sie nur das Montagematerial, das dem Paket beiliegt!
Andere Schrauben dürfen nicht verwendet werden!**

Zum Schutz der Schwellerrohre sollte das Produkt nach der Montage gewachst werden. Wir empfehlen regelmäßiges Wachsen um durch eine Schutzschicht das Finish zu schützen. Benutzen Sie keine Art von Politur oder Wachs, die Scheuer- oder Schleifmittel enthalten, diese könnten das Finish beschädigen.